



EINBAUMASSE PELLETS-RAUMAUSTRAGUNG



Gewebetank GWTS / GWT-MAX

1 Einbaumaße Gewebetank GWTS

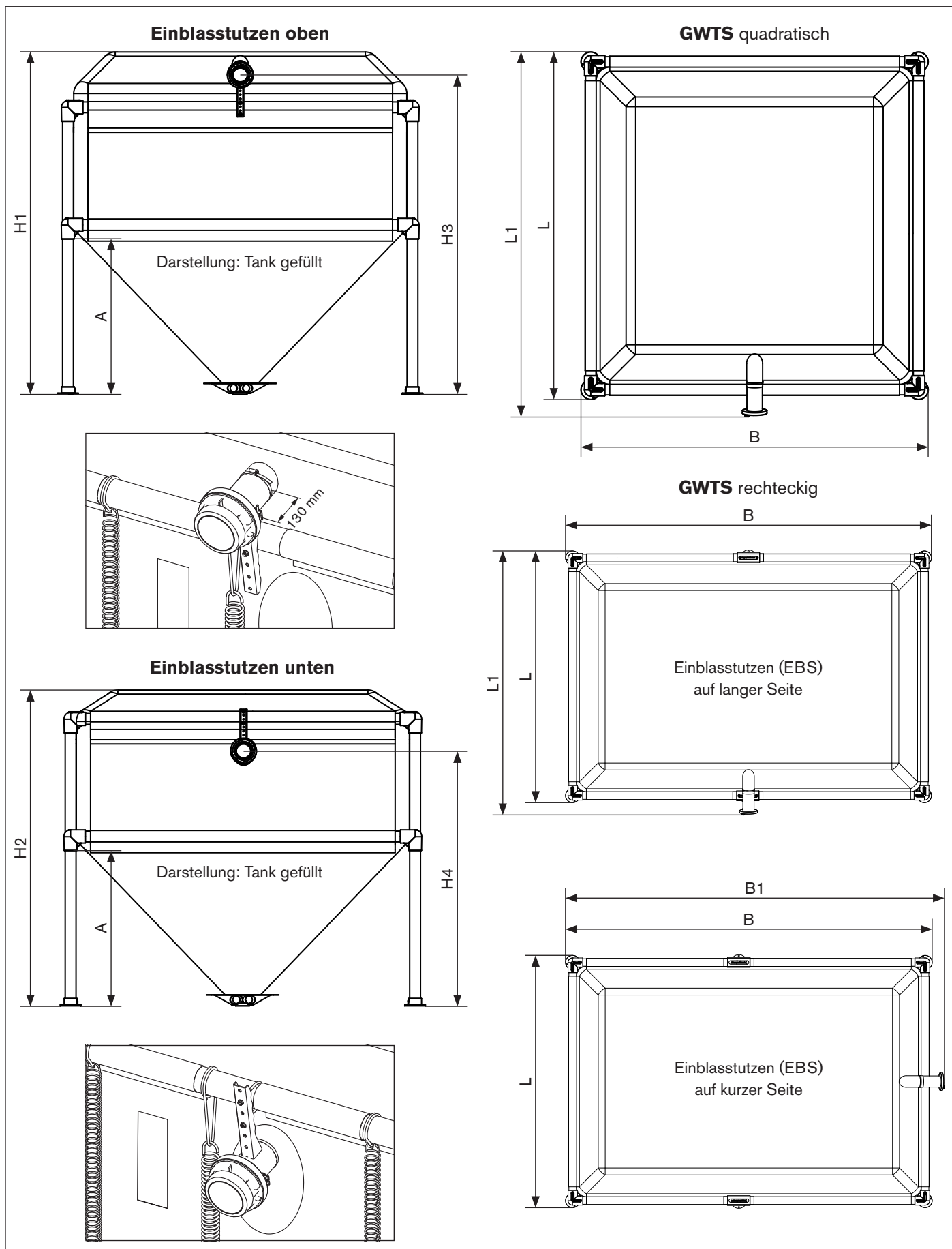

GWTS			
Benennung	160x160	200x200	200x250
Länge L	168 cm	208 cm	208 cm
Länge L1 (EBS lange Seite)	180 cm	220 cm	220 cm
Breite B	168 cm	208 cm	258 cm
Breite B1 (EBS kurze Seite)	---	---	270 cm
Höhe H1	250 cm	250 cm	250 cm
Höhe H2	195 cm	195 cm	195 cm
Höhe H3 Befüllstutzen oben	200-215 cm		
Höhe H4 Befüllstutzen unten	160-175 cm		
Einstellmaß A	---	95 cm	108 cm
Befüllmenge Höhe H1 / Höhe H2	2,5 / 2,0 t	3,8 / 3,1 t	4,6 / 3,7 t

GWTS		
Benennung	250x250	250x250 XL
Länge L	258 cm	
Länge L1 (EBS lange Seite)	270 cm	
Breite B	258 cm	
Breite B1 (EBS kurze Seite)	---	---
Höhe H1	250 cm	270 cm
Höhe H2	195 cm	---
Höhe H3 Befüllstutzen oben	200-215 cm	220-235 cm
Höhe H4 Befüllstutzen unten	160-175 cm	---
Einstellmaß A	114 cm	
Befüllmenge Höhe H1 / Höhe H2	5,7 / 4,4	6,5

- Beim Gewebetank GWTS 160x160 entfällt der untere Tragrahmen
- Das Einstellmaß A muss aus Gründen der statischen Tragfähigkeit der Rahmenkonstruktion unbedingt eingehalten werden
- Der Gewebetank GWTS 250x250 XL ist nur in der Ausführung „Einblasstutzen oben“ erhältlich

1.1 Platzbedarf

- Siehe Datenblatt bzw. individuellen Kundenplan
- Mindestabstände und Platzbedarf beachten

1.1.1 Höhenbedarf

- Bei einer Raumhöhe unter 250 cm dürfen keine scharfkantigen Ecken oder Kanten an der Decke sein
- Je nach Raumhöhe kann der Einblasstutzen unten oder oben montiert werden.

Einblasstutzen unten

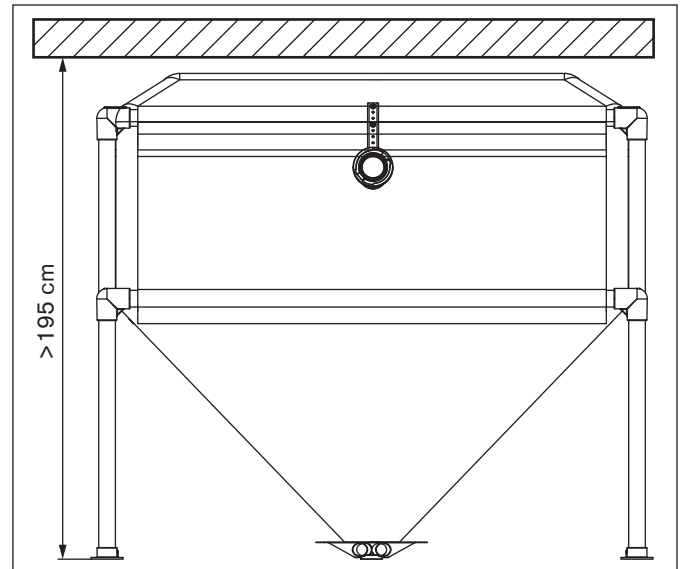

Für die Montage im Aufstellraum ist eine Raumhöhe von mindestens 195 cm notwendig.

- Der Platzbedarf zum Verschrauben der oberen Rohrverbinder beträgt 5 cm
- Bei einer Raumhöhe unter 200 cm können die Rohrverbinder gedreht montiert werden

Einblasstutzen oben

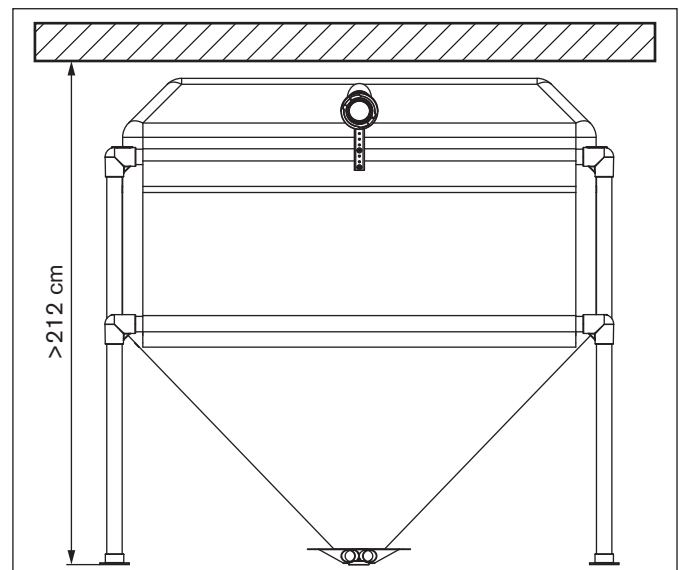

Für die Montage im Aufstellraum ist eine Raumhöhe von mindestens 212 cm notwendig.

- Ab einer Raumhöhe von 250 cm erfolgt die gesamte Kapazitätsausnutzung des Gewebetanks

Rohrverbinder

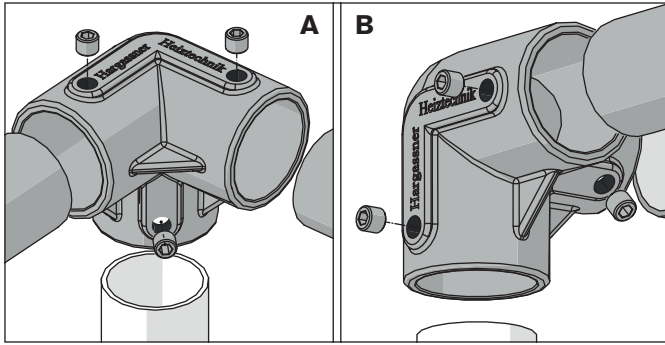

Je nach Platzverhältnis die Standard-Montage (A) oder die gedrehte Montage (B) verwenden.

1.1.2 Seitlicher Platzbedarf

Platzbedarf Einblasseite

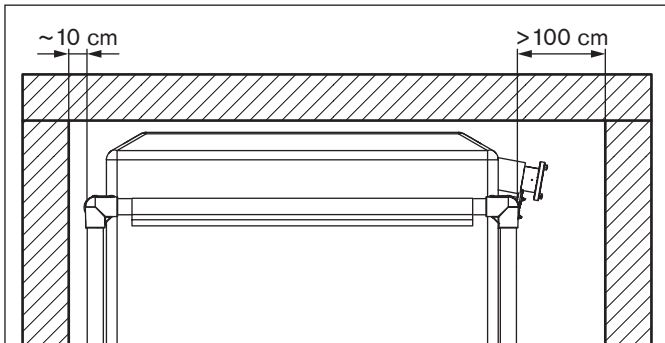

Platzbedarf Absaugseite

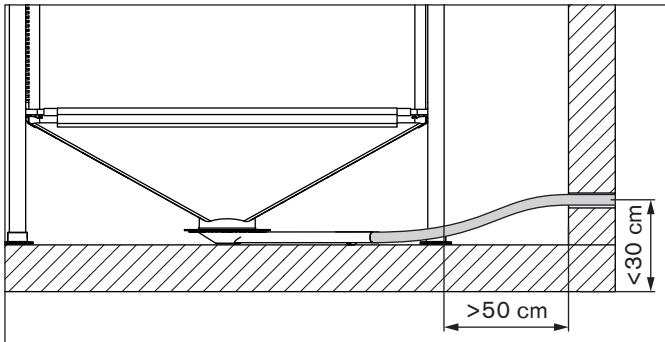

Bis ca. 30 cm Höhe des Mauerdurchbruchs für Schläuche mindestens 50 cm.

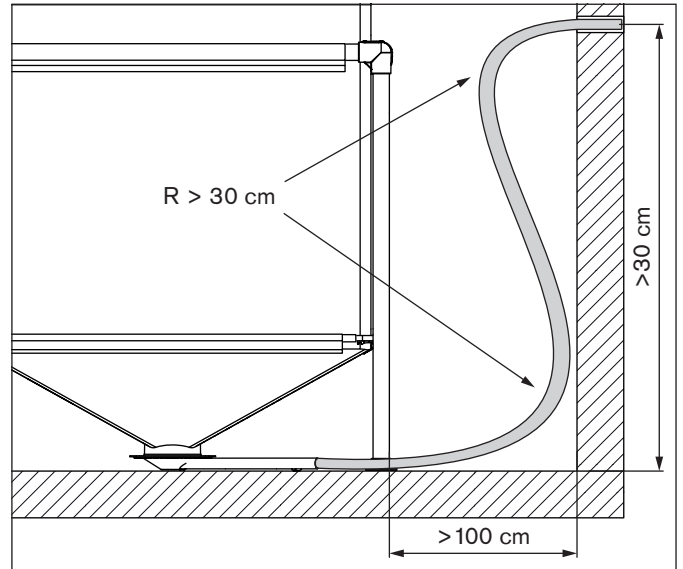

Ab ca. 30 cm Höhe des Mauerdurchbruchs für Schläuche mindestens 100 cm.

2 Einbaumaße Gewebetank GWT-MAX

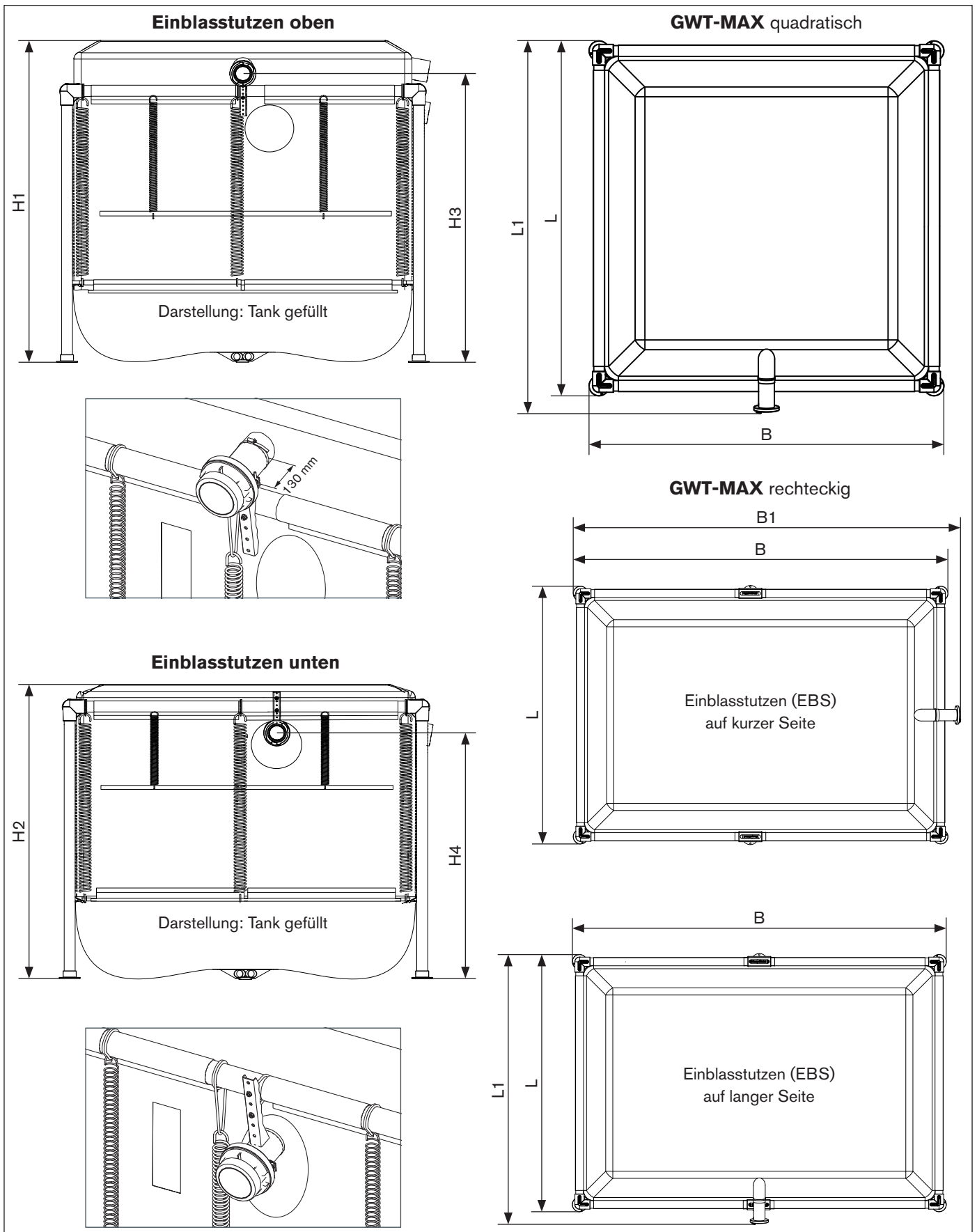

GWT-MAX			
Benennung	160x200	160x250	200x200
Länge L	168 cm	168 cm	208 cm
Länge L1 (EBS lange Seite)	180 cm	180 cm	220 cm
Breite B	208 cm	258 cm	208 cm
Breite B1 (EBS kurze Seite)	220 cm	270 cm	---
Höhe H1	250 cm		
Höhe H2	195 cm		
Höhe H3 Befüllstutzen oben	200-215 cm		
Höhe H4 Befüllstutzen unten	160-175 cm		
Befüllmenge Höhe H1 / Höhe H2	3,8 / 2,9 t	5,0 / 3,6 t	5,0 / 3,6 t

GWT-MAX			
Benennung	200x250	250x250	250x250 XL
Länge L	208 cm	258 cm	258 cm
Länge L1 (EBS lange Seite)	220 cm	270 cm	270 cm
Breite B	258 cm	258 cm	258 cm
Breite B1 (EBS kurze Seite)	270 cm	---	---
Höhe H1	250 cm	250 cm	280 cm
Höhe H2	195 cm	195 cm	---
Höhe H3 Befüllstutzen oben	200-215 cm	200-215 cm	230-245 cm
Höhe H4 Befüllstutzen unten	160-175 cm	160-175 cm	---
Befüllmenge Höhe H1 / Höhe H2	6,0 / 4,4 t	7,6 / 5,6 t	8 t / ---

Bei leerem GWT-MAX 160x250 kann eine geringe Menge an Pellets im Tank verbleiben.

2.1 Platzbedarf

- Siehe Datenblatt bzw. individuellen Kundenplan
- Mindestabstände und Raumbedarf beachten

2.1.1 Höhenbedarf

- Je nach Raumhöhe kann der Einblasstutzen unten oder oben montiert werden.
- Bei niedrigen Raumhöhen ist es möglich, die Füße aller Größen von GWT-MAX (außer GWT-MAX 250x250 XL) zu kürzen.
- ⇒ „Kürzen der Stellfüße (optional)“, p. 7
- Bei einer Raumhöhe unter 250 cm dürfen keine scharfkantigen Ecken oder Kanten an der Decke sein

Einblasstutzen unten

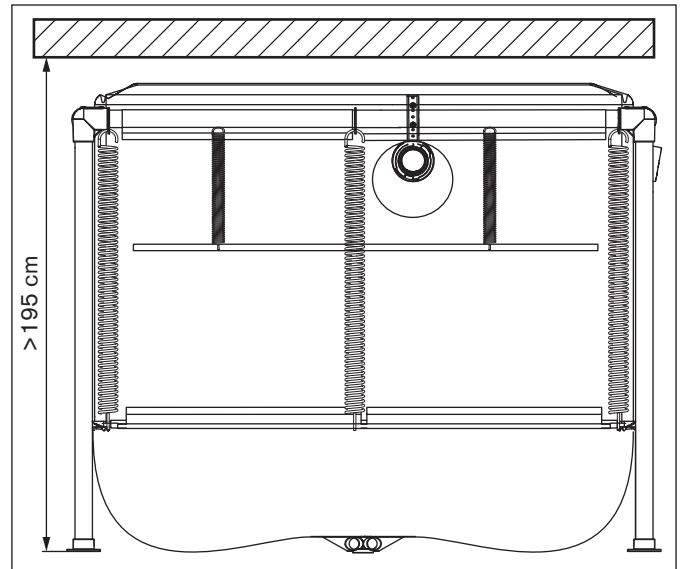

Für die Montage im Aufstellraum ist eine Raumhöhe von mindestens 195 cm notwendig.

- Der Platzbedarf zum Verschrauben der oberen Rohrverbinder beträgt 5 cm
- Bei einer Raumhöhe unter 200 cm können die Rohrverbinder gedreht montiert werden

Einblasstutzen oben

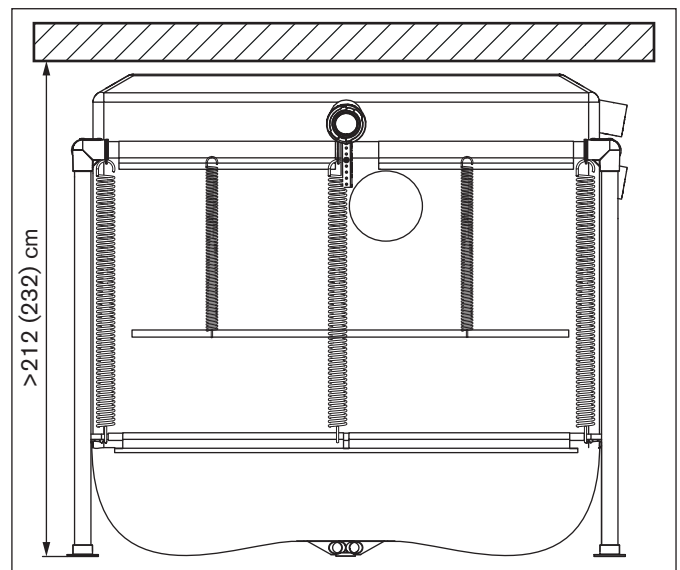

Für die Montage im Aufstellraum ist eine Raumhöhe von mindestens 212 cm bzw. beim 232 cm notwendig.

- 212 cm bei GWT-MAX 160x200 bis GWT-MAX 250x250
- 232 cm bei GWT-MAX 250x250 XL
- Ab einer Raumhöhe von 280 cm erfolgt die gesamte Kapazitätsausnutzung des Gewebetanks

Rohrverbinder

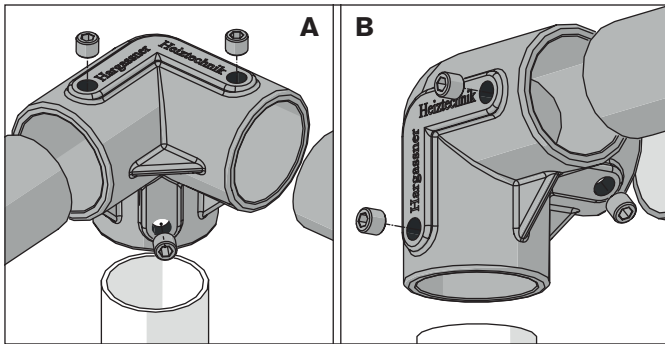

Je nach Platzverhältnis die Standard-Montage **(A)** oder die gedrehte Montage **(B)** verwenden.

2.1.2 Kürzen der Stellfüße (optional)

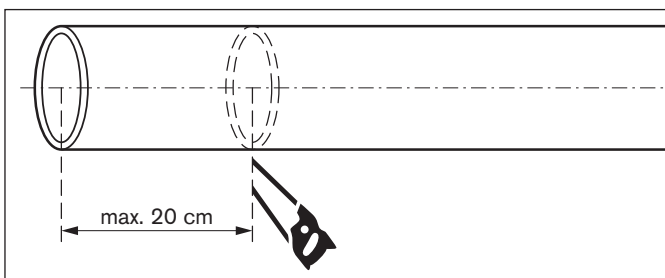

Bei niedrigen Raumhöhen ist es möglich, die Füße aller Größen von GWT-MAX (außer GWT-MAX 250x250 XL) mit einem geeigneten Sägewerkzeug zu kürzen.

- 20 cm bei GWT-MAX 160x200 und 200x200
- 10 cm bei GWT-MAX 160x250, 200x250 und 250x250

Benennung	Höhe H2	Befüllmenge
GWT-MAX 160x200	175	2,5 t
GWT-MAX 160x250	185	3,1 t
GWT-MAX 200x200	175	3,1 t
GWT-MAX 200x250	185	3,8 t
GWT-MAX 250x250	175	4,8 t

2.1.3 Seitlicher Platzbedarf

Platzbedarf Einblasseite

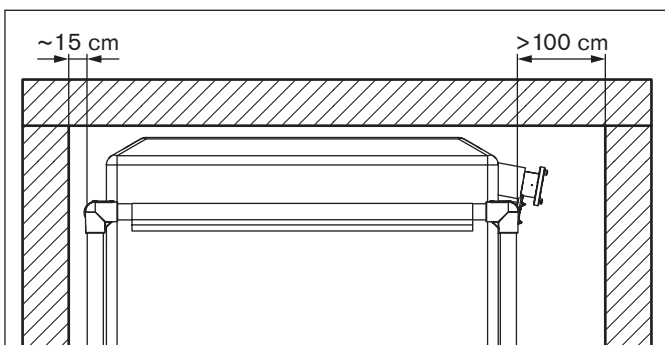

Platzbedarf Absaugseite

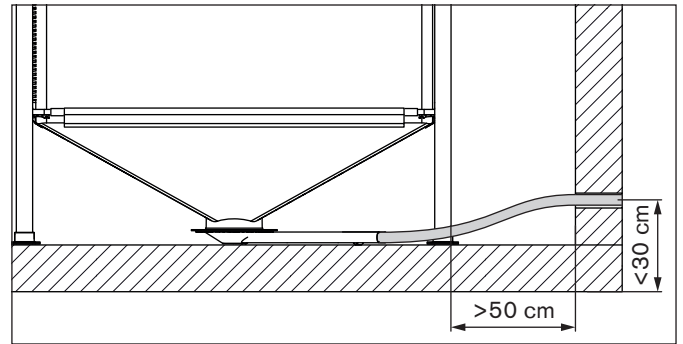

Bis ca. 30 cm Höhe des Mauerdurchbruchs für Schläuche mindestens 50 cm.

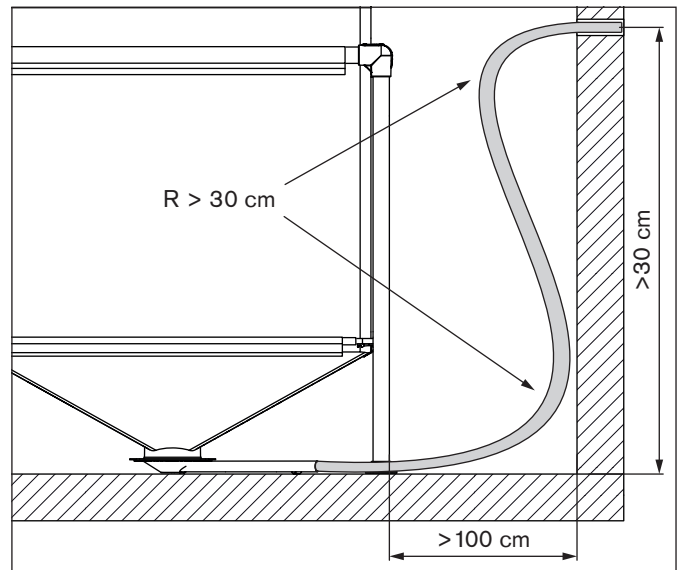

Ab ca. 30 cm Höhe des Mauerdurchbruchs für Schläuche mindestens 100 cm.

2.2 Federpositionen Heberahmen

2.2.1 GWT-MAX 160x200

Einblasstutzen kurze Seite

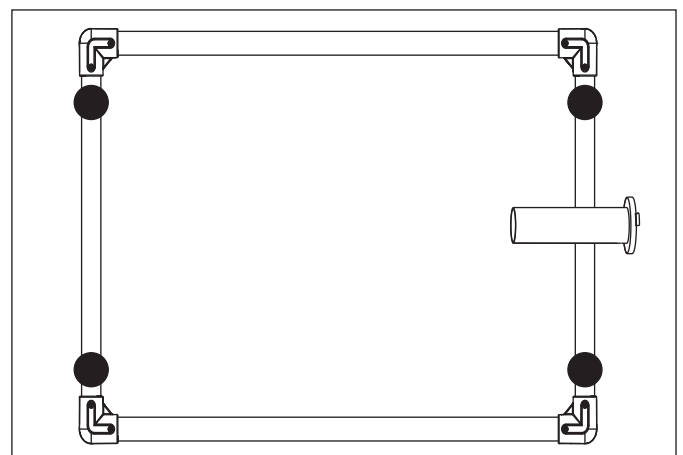

Eine Feder links und rechts an jeder kurzen Seite.

Einblasstutzen lange Seite

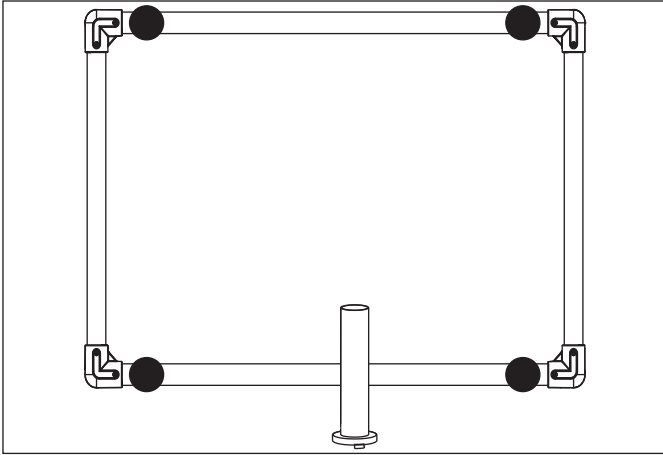

Eine Feder links und rechts an jeder langen Seite.

2.2.2 GWT-MAX 160x250

Einblasstutzen kurze Seite

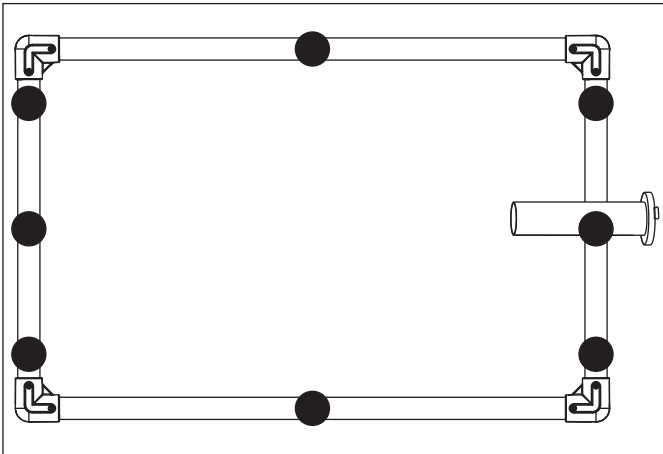

Eine Feder links und rechts an jeder kurzen Seite.
Eine Feder mittig an jeder Seite.

Einblasstutzen lange Seite

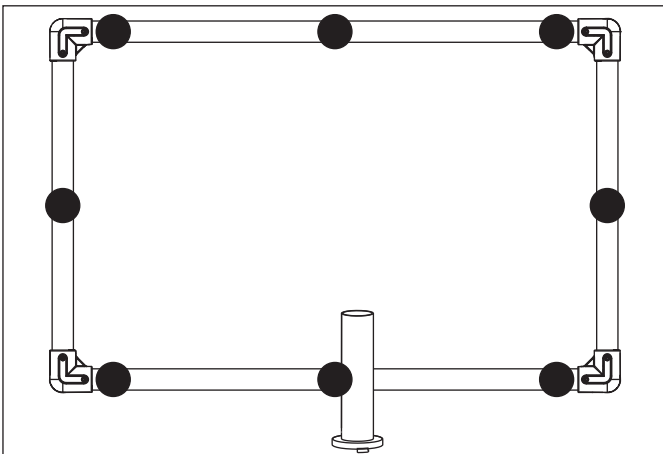

Eine Feder links und rechts an jeder langen Seite.
Eine Feder mittig an jeder Seite.

2.2.3 GWT-MAX 200x200

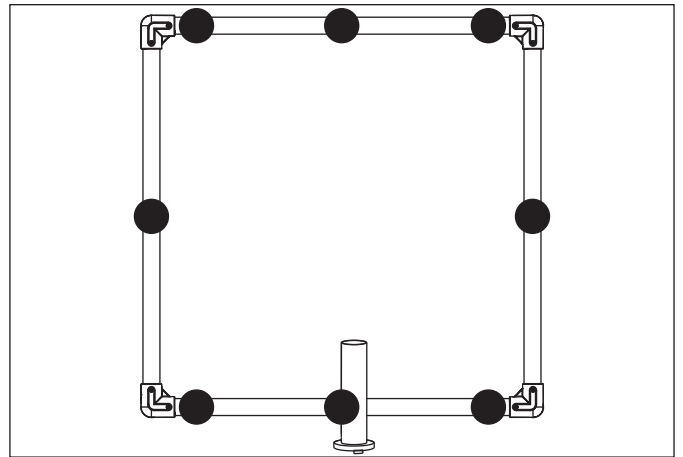

Eine Feder links und rechts an der Einblasseite und gegenüber.
Eine Feder mittig an jeder Seite.

2.2.4 GWT-MAX 200x250

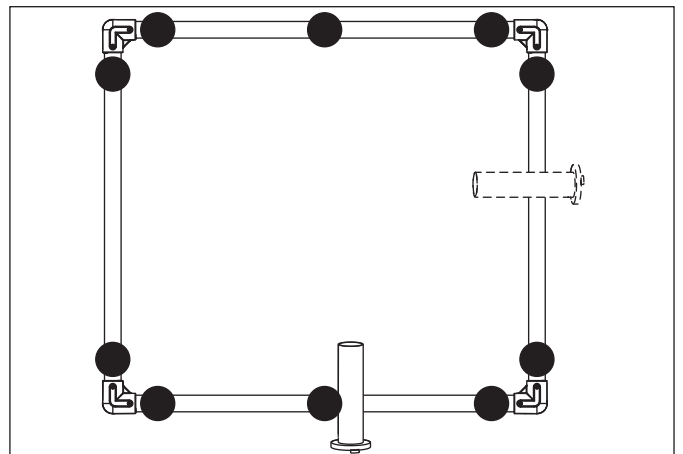

Eine Feder links und rechts an jeder Ecke.
Eine Feder mittig an jeder langen Seite.

2.2.5 GWT-MAX 250x250 und 250x250 XL

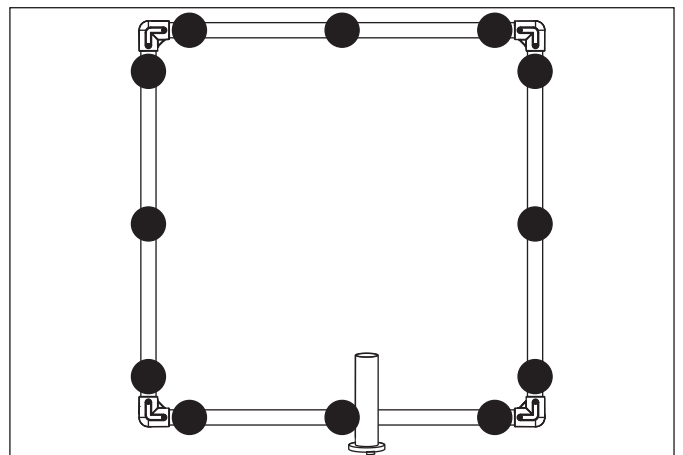

Eine Feder links und rechts an jeder Ecke.
Eine Feder mittig an jeder Seite.

2.3 Federpositionen Gewebeframeworken

Die Federn sind bei allen Ausführungen gleich angeordnet.

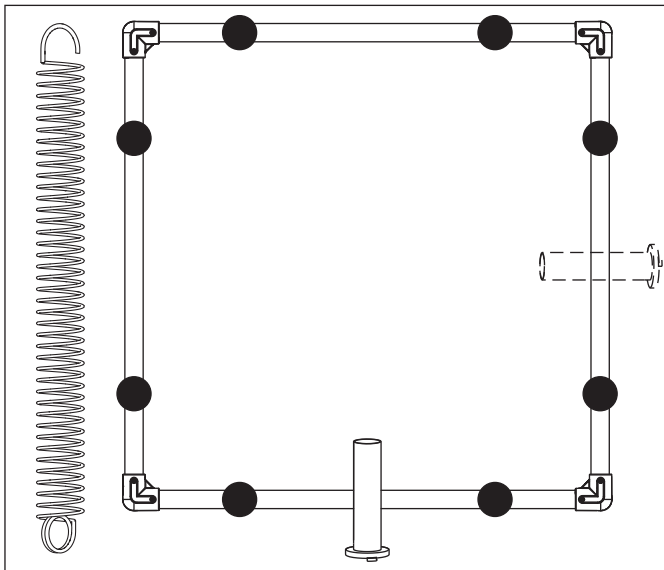

Zwei Federn an jeder Seite.