

# HEIZMODUL LÖSUNGEN

**HARGASSNER**  
HEIZTECHNIK DER ZUKUNFT



# Inhaltsverzeichnis

- 4 Übersicht aller Heizmodule
- 6 Eco-Box
- 8 Eco-Box Vorteile
- 10 Einstock Heizmodul
- 12 Referenzen
- 14 Doppelstock Heizmodul
- 16 Referenzen
- 18 Mehrfach Heizmodul
- 20 Referenzen
- 22 Befüllsysteme
- 24 Wechselschubbodencontainer
- 26 Power-Box
- 30 Warmluftmodul
- 32 KWK
- 34 Industrieheizanlagen



Von links nach rechts: Philipp Aschierwald, Jonas Gerner & Daniela Traschko-Stolz

## Wintersport ist unsere Leidenschaft!

Das Feuer lodert in unseren Augen. Nicht nur, weil wir nachhaltige Biomasseheizungen bauen, sondern auch, weil wir leidenschaftliche Sportfans sind. War es einst Anton Hargassner sr. selbst, der sich in jungen Jahren beim Skispringen wagemutig vom Schanzenbalken abgestoßen hatte, entfachte er später auch bei Markus und Anton jr. Hargassner das Feuer für den Sport. Diese Leidenschaft brennt bei der Familie Hargassner bis heute und so prägen auch die Werte des Sports die Hargassner Unternehmenskultur aktiv. Mit der „Hargassner Sport-Family“ wird diese Sportbegeisterung, vom Nachwuchs bis zu den Profis, vereint und mit der internationalen Fan-Community geteilt.

Ihr wollt top informiert sein und hautnah miterleben, was in der Welt der „Hargassner Sport-Family“ alles passiert? Dann folgt ihr auf ihren Social Media Kanälen Facebook & Instagram.

**#hargassnerfamily**  

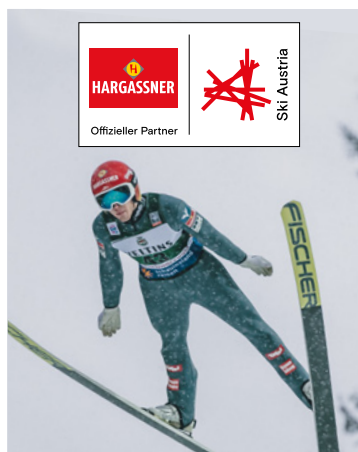



## Eine gesunde Natur und zufriedene Kunden prägen unsere Firmenwerte

Hargassner. Seit 1984 sind wir als Pionier von automatisierten Biomasseheizungen bestrebt, unseren Kunden als zuverlässiger Partner – mit Handschlagqualität aus dem Innviertel – zur Seite zu stehen. Mittlerweile sind wir zu einem international erfolgreichen Unternehmen mit ausgeprägtem Innovationsgeist gewachsen.

- ✓ **39 Jahre Erfahrung**
- ✓ **170.000 Kunden** weltweit
- ✓ **75.000 m<sup>2</sup> Firmennutzfläche**
- ✓ Mehr als **1.200 Mitarbeiter** an mehreren Standorten
- ✓ **Export in 43 Länder**
- ✓ **International ausgezeichnet**



Geschäftsführung (v. l.)  
Markus & Anton jr. Hargassner

# Die Vielfalt unserer Heizmodule

## Eco-Box

Pelletsanlagen 6–50 kW  
Stückholzanlagen 20–60 kW

### Besonders geeignet für:

- Einfamilienhäuser
- Zweifamilienhäuser
- Öffentliche Gebäude
- Landwirtschaft

Details siehe S. 8



## Einstock Heizmodul

Pelletsanlagen 40–330 kW  
Hackgutanlagen 20–330 kW

### Besonders geeignet für:

- Wohnhausanlagen
- Gasthäuser
- Kleingewerbe
- Landwirtschaft

Details siehe S. 10

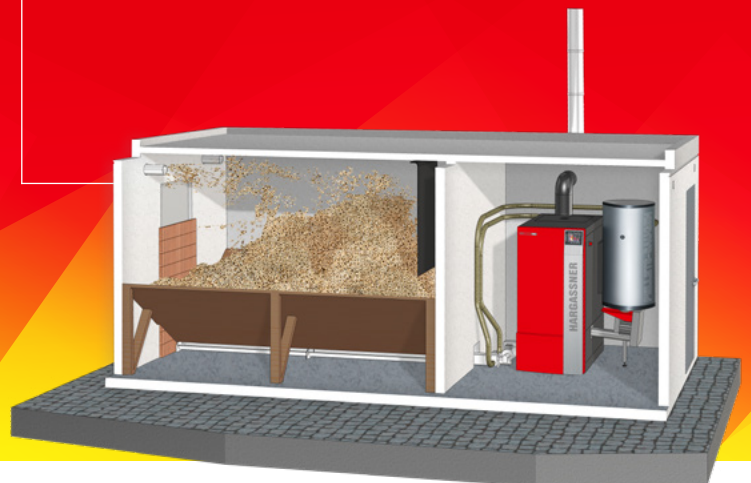

## Was spricht für eine **Eco-Box** oder ein **Heizmodul**?

**Beratung, Planung, Kalkulation, Montage, Inbetriebnahme ...alles aus einer Hand.**

- Fixe, kalkulierbare Baukosten, keine Planungskosten
- Genaue Lieferzeit – Ablauf sehr gut planbar
- Alle Einreich-Unterlagen liegen vor
- Gesamte Projektierung aus einer Hand
- Flexible Planung in allen Varianten
- Heiz- und Lagerraum wird ausgelagert und ist bzw. bleibt somit mobil
- Geringster Bauaufwand
- Langjährige Erfahrung in über 1.000 Stück erfolgreich realisierten Heizmodulen
- Bestens aufeinander abgestimmte Systeme, wie Heizmodul-Befüllsystem, Deckenrührwerk, usw.
- Viele Zubehörteile, die speziell auf die Heizmodule abgestimmt sind (Leiter, Kamin, Lüftungsgitter, usw.)

Von der Eco-Box bis hin zum Heizcontainer - mehr zu unseren Heizmodulen unter [www.hargassner.com](http://www.hargassner.com)

## Doppelstock Heizmodul

Pelletsanlagen 140–660 kW  
Hackgutanlagen 70–220 kW

### Besonders geeignet für:

- Wohnhausanlagen
- Hotels
- Industrie
- Contracting

Details siehe S. 12



## Mehrfach Heizmodul

Hackgutanlagen 140–900 kW

### Besonders geeignet für:

- Wohnhausanlagen
- Hotels
- Industrie
- Contracting

Details siehe S. 12

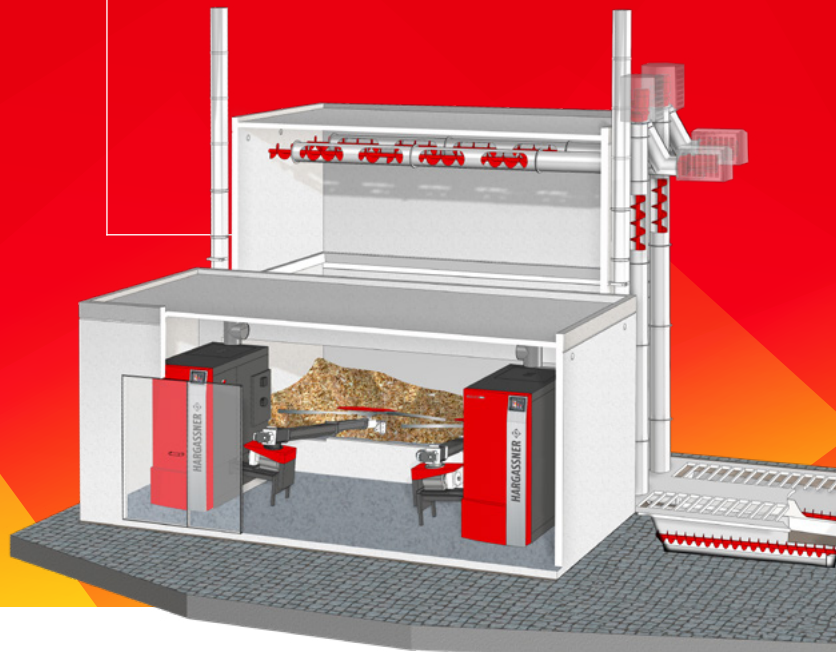

## So einfach zum praktischen Heizsystem

- ✓ In allen Einzelheiten **genau durchdachte Module**
- ✓ **Aufeinander abgestimmte Systembauweise**
- ✓ **Montagefertig**

- Planung durch das Hargassner Projektteam
- Betonieren von Streifenfundamenten nach vorgegebenen Plänen (bauseitige Leistung)
- Anlieferung und Montage der Heizmodule in wenigen Stunden
- Montage der Heizungs- und Technik-Komponenten
- Heizungs- & wasserseitiger Anschluss durch Hargassner Partner-Installateur
- Inbetriebnahme durch Hargassner Techniker



Lieferung der Heizmodule mit Tiefloader



Versetzen mit Autokran



## Eco-Box



Durch die **kostengünstige Systembauweise** kann dieser Container **einfach & schnell** aufgestellt werden. Sie erreichen durch die Auslagerung des Heiz- und Lagerraums eine enorme Platzersparnis im zu beheizenden Gebäude. Weiters erleichtern Sie die Umstellung auf Biomasse im Sanierungsbereich. **Bis zu 17 m<sup>2</sup> Extra-Stellfläche**

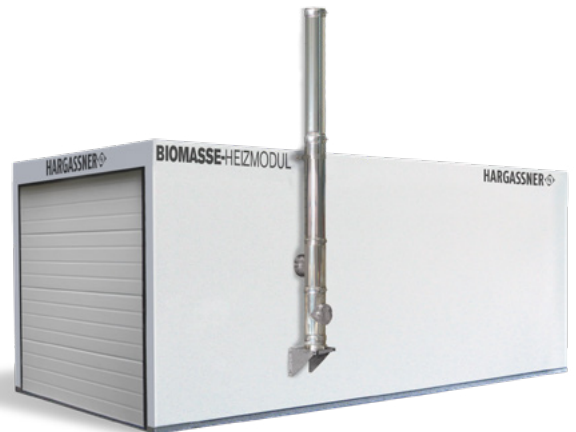

- ✓ **Keine Planungs- und Statik-Kosten**
- ✓ **Fix kalkulierbare Baukosten**
- ✓ **Geringster Bauaufwand**
- ✓ **Genauer Ablauf und Lieferzeit**
- ✓ **Alle Einreichunterlagen abholbereit**
- ✓ **Gesamte Projektierung aus einer Hand**
- ✓ **Heiz- und Lagerraum ist und bleibt**

z.B. bei Firmenerweiterung versetzbar



## Einsatzbereiche

-  Einfamilienhäuser
-  Zweifamilienhäuser
-  Öffentliche Gebäude

-  Pelletsanlagen von 6 bis 50 kW
-  Für 4 - 8 t Pellets
-  Stückholzkessel von 20 bis 60 kW

# Heiz- und Lagerraumsysteme

## Kompakte Lösung



### Technische Daten

Type	ECO-BOX 550	ECO-BOX 600	ECO-BOX 700	ECO-BOX 750
Länge	550 cm	600 cm	700 cm	750 cm
Breite	298 cm	298 cm	298 cm	298 cm
Höhe außen	271 cm	271 cm	271 cm	271 cm
Höhe innen	232 cm	232 cm	232 cm	232 cm
Gewicht	ca. 15 t	ca. 16,5 t	ca. 18,5 t	ca. 20 t





## Eco-Box Ausführung

**Stahlbeton-Fertigwände** verstärkt F90, 3-fache Dachbeschichtung, verstärkter Boden 10 t, Wandstärke ca. 10 cm, Innenseite **wischbeständiger Dispersionsanstrich**, Außenseite **Edelspritzputz** 2-3 mm Körnung weiß. Container inkl. sämtlicher Aussparungen für Be- und Entlüftung, Kamin, Fernleitung, etc...

### Zubehör

- Hochwertige Epoxidharz-Beschichtung für den Boden
- Stahlblechtüre
- Brandschutztüre T30
- Kaminverlängerungen
- Elektronischer Torantrieb
- Fenster

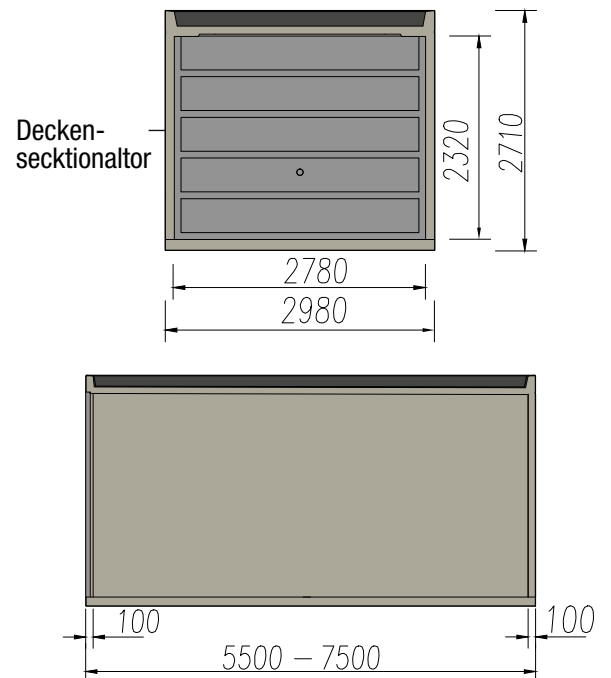

## Transport & Aufstellung

### Schnell & kostengünstig

Die Eco-Box wird mit einem einzigen Spezialfahrzeug angeliefert. Diese ist schnell abgeladen, wofür auch kein Autokran notwendig ist. Das spart Zeit und Geld!

### Lieferung & einfache Montage mit einem Fahrzeug!



Lieferung der Heizmodule mit Tieflader



Für die Aufstellung der ECO-Box ist **kein** Autokran notwendig



## Einstock Heizmodul





Durch die **kostengünstige Systembauweise** kann dieser Container **einfach & schnell** aufgestellt werden. Sie erreichen durch die Auslagerung des Heiz- und Lagerraums eine enorme Platzersparnis im zu beheizenden Gebäude. Weiters erleichtern Sie die Umstellung auf Biomasse im Sanierungsbereich. Die ideale Kombination für Heiz- und Lagerraum!

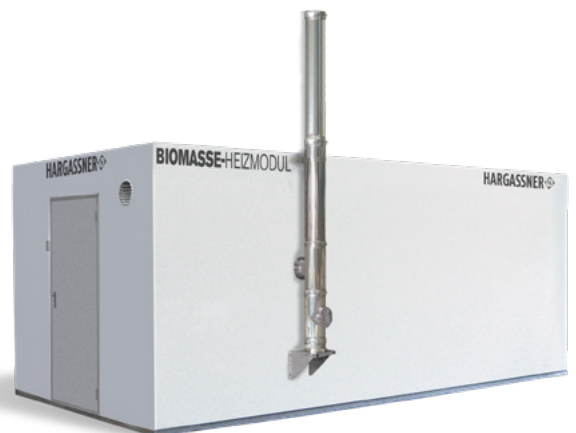

- ✓ **Keine Planungs- und Statik-Kosten**
- ✓ **Fix kalkulierbare Baukosten**
- ✓ **Genauer Ablauf und Lieferzeit**
- ✓ **Gesamte Projektierung aus einer Hand**
- ✓ **Geringster Bauaufwand**
- ✓ **Heiz- und Lagerraum ist und bleibt mobil**
- ✓ **Alle Einreichunterlagen abholbereit**

(Brandschutz, Statik, EN-Norm, usw.)





## Einsatzbereiche

-  Wohnhausanlagen
-  Gasthäuser
-  Kleingewerbe
-  Landwirtschaft usw.

-  Pelletsanlagen von 40 bis 330 kW
-  Für 9 - 19 t Pellets

---

-  Hackgutanlagen von 20 bis 330 kW
-  Für 20 - 32 m<sup>3</sup> Hackgut

# Heiz- und Lagerraumsysteme im mittleren Leistungsbereich

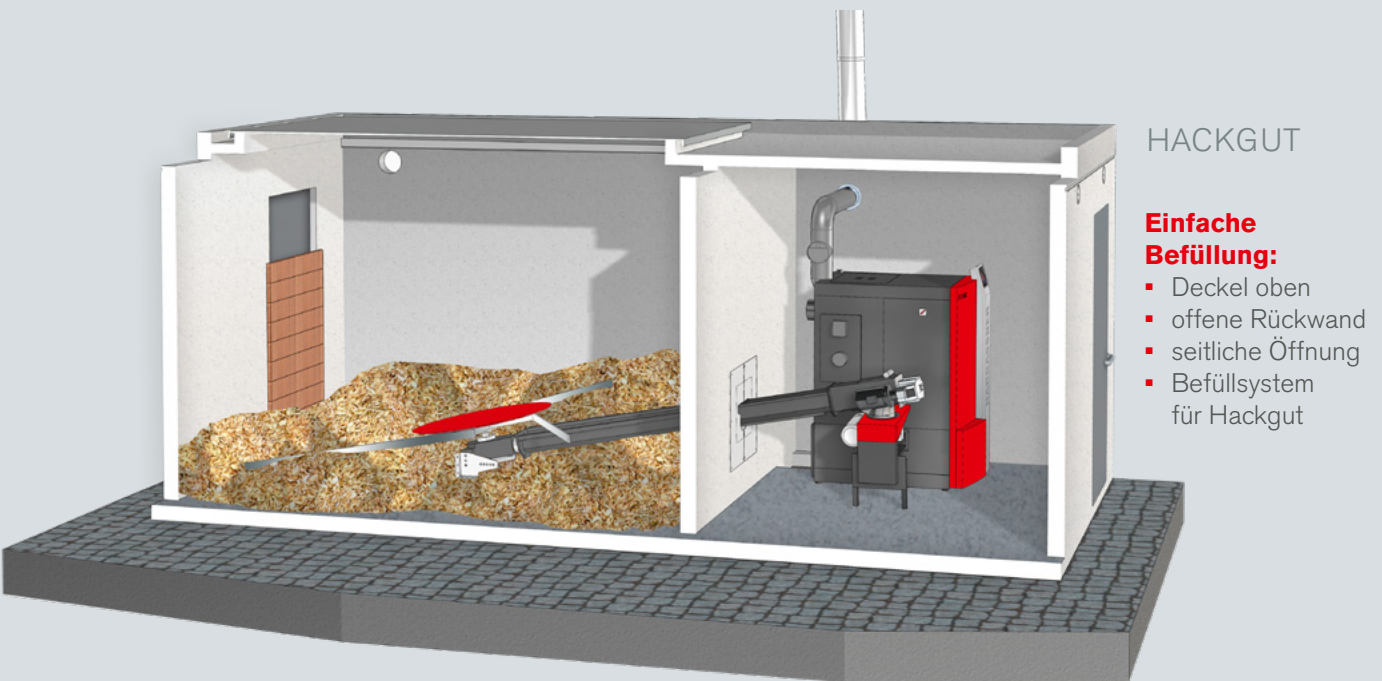
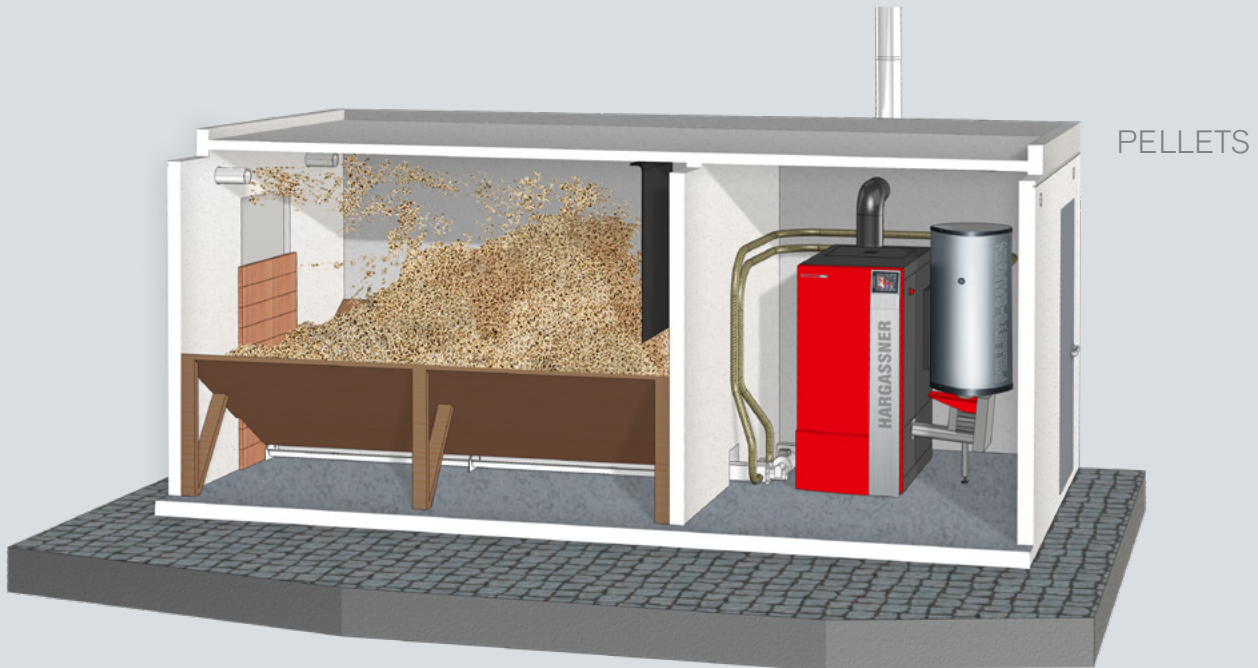

## Einfache Befüllung:

- Deckel oben
- offene Rückwand
- seitliche Öffnung
- Befüllsystem für Hackgut

## Technische Daten

Beispiel-Type	Möglichkeiten	Heizmodul BC 400	Heizmodul BC 500	Heizmodul BC 600	Heizmodul BC 700	Heizmodul BC 800	Heizmodul BC 900
Länge	200 – 800 cm	400 cm	500 cm	600 cm	700 cm	800 cm	900 cm
Breite	280 – 348 cm	298 cm	298 cm	298 cm	298 cm	298 cm	298 cm
Höhe außen	265 – 320 cm	265 cm	265 cm	265 cm	265 cm	265 cm	265 cm
Höhe innen	228 – 283 cm	228 cm	228 cm	228 cm	228 cm	228 cm	228 cm
Gewicht	9 – 35 t	ca. 15 t	ca. 20 t	ca. 25 t	ca. 30 t	ca. 33 t	ca. 35 t



Asen Alois in Eging am See, 70 kW Hackgut



Hannewald in Bensheim, 2 x 100 kW Hackgut



Landwirtschaft in Aurach bei Kitzbühl, 35 kW Hackgut



Einfamilienhaus in Weng i. L., 12 kW Pellets



Kindergarten in Windorf, 70 kW Pellets

# REFERENZEN EINSTOCK



Soziale Einrichtung „Paulusstift“ in Neuötting, 80 kW Pellets



Kindergarten in Lohr, 49 kW Pellets



Fahrnbauer in Eschenbach, 35 kW Hackgut



Sonrey in Dransfelden, 40 kW Hackgut



Klingesberger in Polling, 35 kW Hackgut



Regionalwärme Rosental (Contracting) in Ludmannsdorf, 200 kW Hackgut



## Doppelstock Heizmodul





Durch die **kostengünstige Systembauweise** kann dieser Container **einfach & schnell** aufgestellt werden. Sie erreichen durch die Auslagerung des Heiz- und Lagerraums eine enorme Platzersparnis im zu beheizenden Gebäude. Weiters erleichtern Sie die Umstellung auf Biomasse im Sanierungsbereich. Diese Doppelstock-Bauweise erhöht das Lagerraumvolumen und wird daher im größeren Leistungsbereich verwendet.



- ✓ **Keine Planungs- und Statik-Kosten**
- ✓ **Fix kalkulierbare Baukosten**
- ✓ **Genauer Ablauf und Lieferzeit**
- ✓ **Gesamte Projektierung aus einer Hand**
- ✓ **Geringster Bauaufwand**
- ✓ **Heiz- und Lagerraum ist und bleibt mobil**
- ✓ **Alle Einreichunterlagen abholbereit**

(Brandschutz, Statik, EN-Norm, usw.)





## Einsatzbereiche

-  Wohnhausanlagen
-  Hotels
-  Industrie
-  Contracting

-  Pelletsanlagen von 140 bis 660 kW
-  Für 18 - 29 t Pellets

---

-  Hackgutanlagen von 70 bis 220 kW
-  Für 60 - 80 m<sup>3</sup> Hackgut

# Heiz- und Lagerraumsysteme im größeren Leistungsbereich

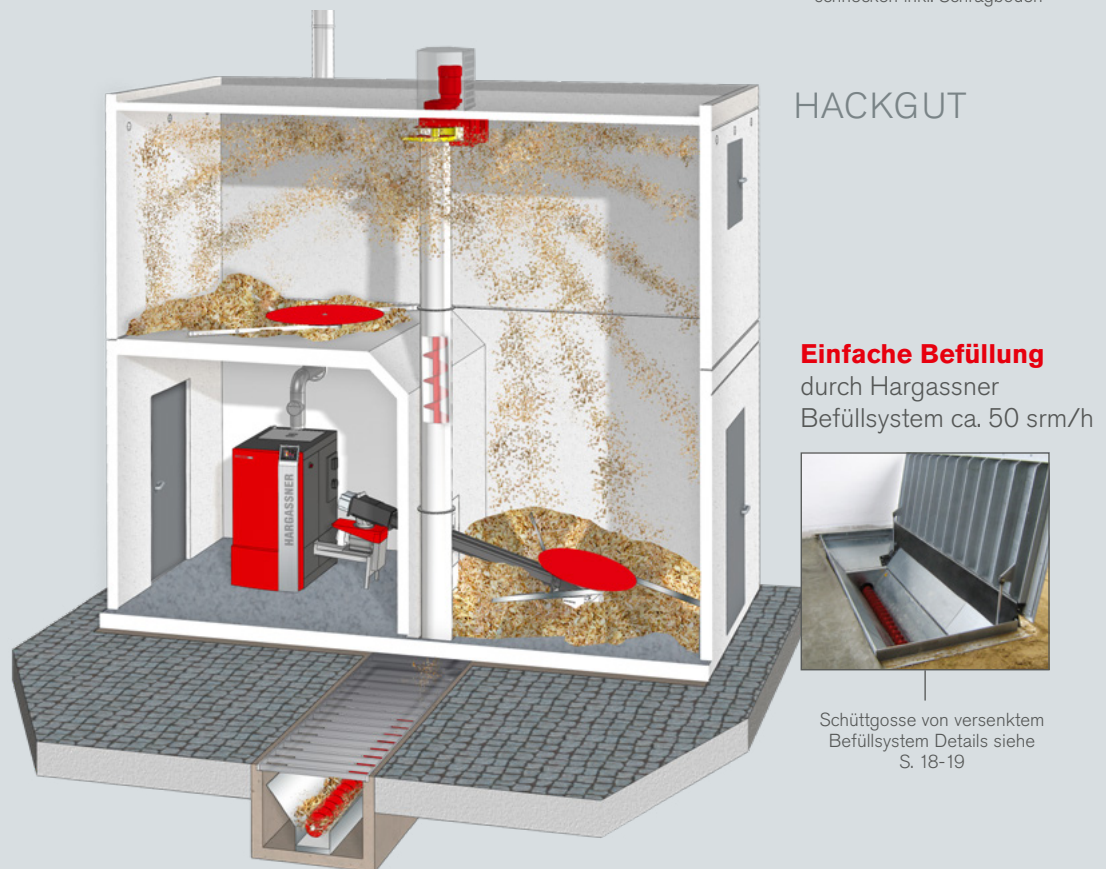
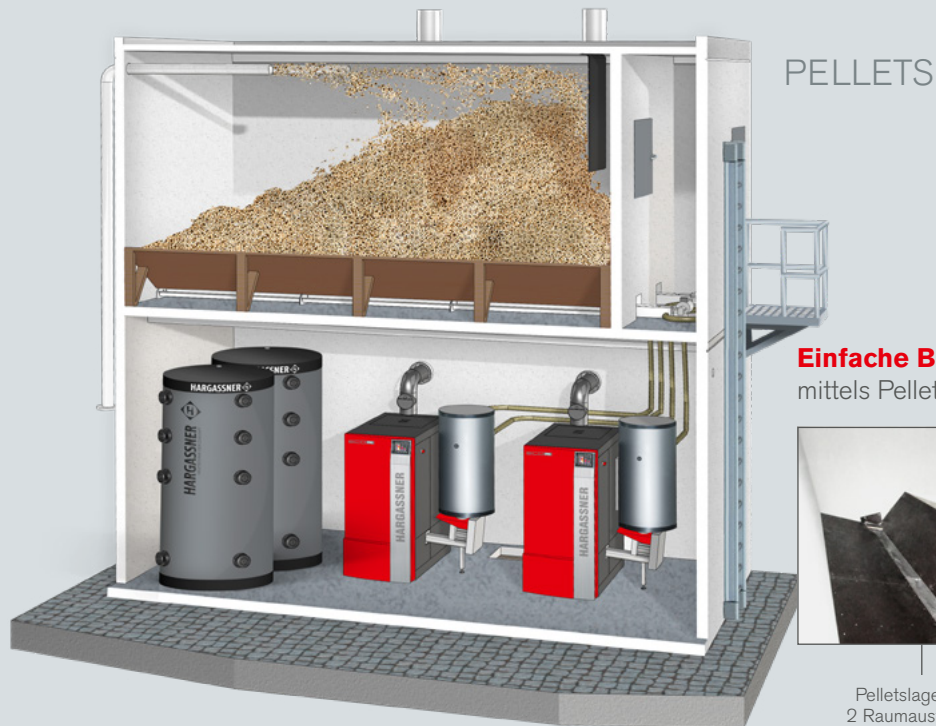

## Technische Daten

Beispiel-Type	Möglichkeiten	Heizmodul DC 600	Heizmodul BC 700	Heizmodul BC 800	Heizmodul BC 700-ÜB	Heizmodul BC 800 ÜB
<b>Länge</b>	200 – 800 cm	600 cm	700 cm	800 cm	700 cm	800 cm
<b>Breite</b>	280 – 696 cm	298 cm	298 cm	298 cm	348 cm	348 cm
<b>Höhe außen</b>	265 – 640 cm	540 cm	308 cm	308 cm	320 cm	320 cm
<b>Höhe innen</b>	228 – 605 cm	505 cm	271 cm	271 cm	228 cm	228 cm
<b>Gewicht</b>	9 – 37 t	ca. 24 t + ca. 16 t	ca. 30 t	ca. 35 t	ca. 32 t	ca. 37 t



Isana Naturfeinkost in Eresing, 200 kW Hackgut



Adelshof in Zirl, 100 kW Hackgut



Falkensteiner Hotel am Katschberg, 200 kW Pellets



Autohaus Aigner in Gresten, 200 kW Hackgut



Mayer in Herrngiersdorf, 120 kW Hackgut



# REFERENZEN DOPPELSTOCK

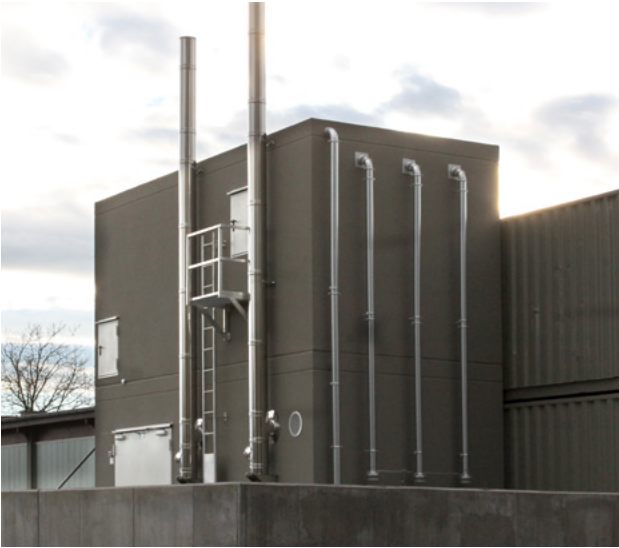

Zweimüller in Ennsdorf, 2 x 90 kW Pellets



Nahwärmeversorgung Maschinenring in Weng, 150 kW Hackgut



Lagerhaus in Neuhofen, 2 x 90 kW Pellets



S.H.G. in Königswiesen, 50 kW Hackgut



MR Service (Contracting), Schloss Frauenstein, 100 kW Hackgut



Volksschule Zirl, 150 kW Hackgut



## Mehrfach Heizmodul





Auch diese Module werden in **Systembauweise** aufgestellt. Durch die Auslagerung des Heiz- & Lagerraums verlieren Sie in den zu beheizenden Gebäuden keinen Platz. Diese Heizlösung findet im **großen Leistungsbereich** ihren Einsatz. Der Vielfalt sind auch hier keine Grenzen gesetzt!

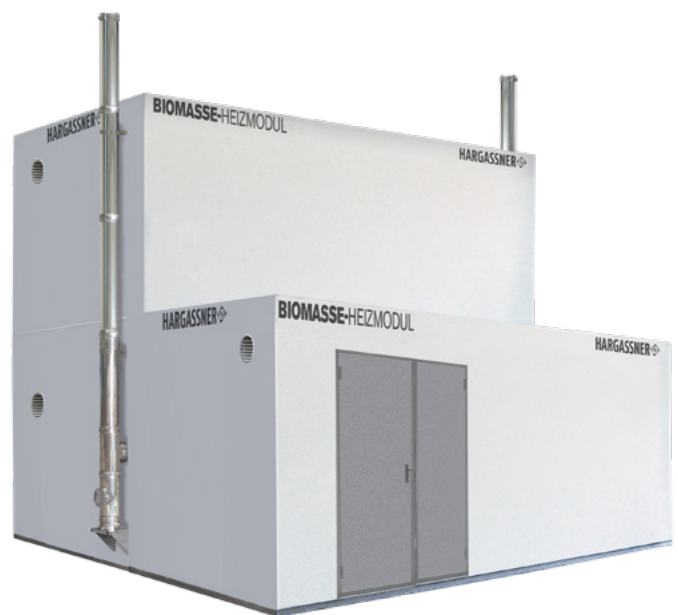

- ✓ **Keine Planungs- und Statik-Kosten**
- ✓ **Fix kalkulierbare Baukosten**
- ✓ **Genauer Ablauf und Lieferzeit**
- ✓ **Gesamte Projektierung aus einer Hand**
- ✓ **Geringster Bauaufwand**
- ✓ **Heiz- und Lagerraum ist und bleibt mobil**
- ✓ **Alle Einreichunterlagen abholbereit**

(Brandschutz, Statik, EN-Norm, usw.)



## Einsatzbereiche

-  Wohnhausanlagen
-  Hotels
-  Industrie
-  Contracting

-  Hackgutanlagen von 140 bis 900 kW
-  Für 80 - 150 m<sup>3</sup> Hackgut

# Heiz- und Lagerraumsysteme im maximalen Leistungsbereich

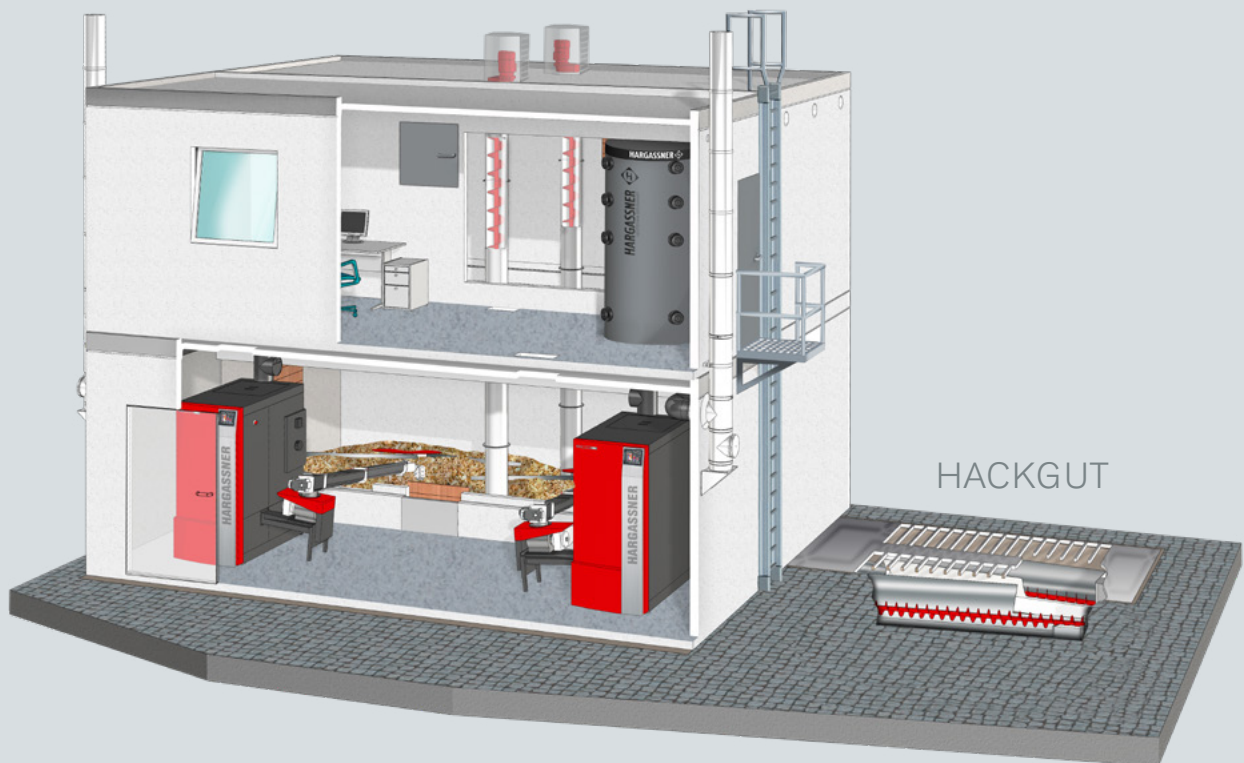
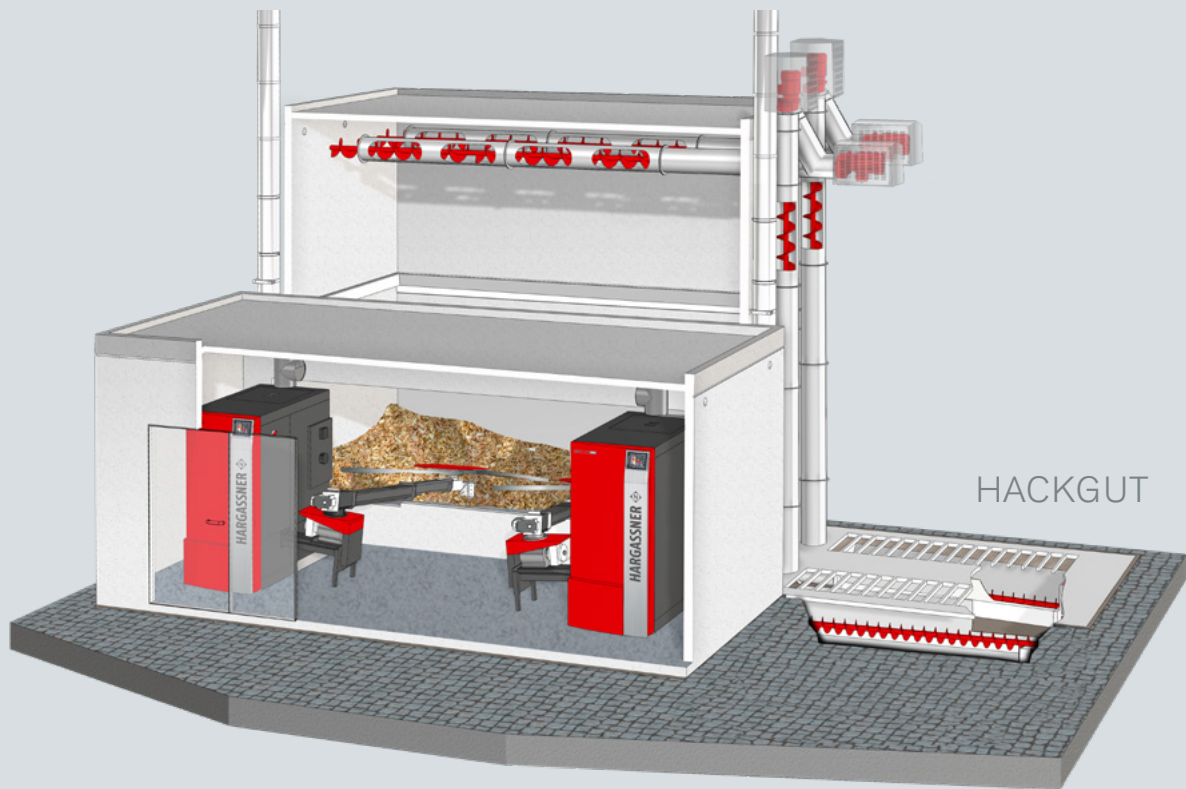

## Technische Daten

Beispiel-Type	Möglichkeiten	Heizmodul DC 600	Heizmodul BC 700	Heizmodul BC 800	Heizmodul BC 700-ÜB	Heizmodul BC 800-ÜB
Länge	200 – 800 cm	600 cm	700 cm	800 cm	700 cm	800 cm
Breite	280 – 696 cm	298 cm	298 cm	298 cm	348 cm	348 cm
Höhe außen	265 – 640 cm	540 cm	308 cm	308 cm	320 cm	320 cm
Höhe innen	228 – 605 cm	505 cm	271 cm	271 cm	228 cm	228 cm
Gewicht	9 – 37 t	ca. 24 t + ca. 16 t	ca. 30 t	ca. 35 t	ca. 32 t	ca. 37 t



Schwandner Logistik in Pfreimd, 2 x 150 kW Hackgut



Schöneegger Käsealm in Prem, 660 kW Hackgut



Kirchenwirt Maria Schutz in Schottwein, 300 kW Hackgut



Baumann in Memmingen, 400 kW Pellets



Winkelmann in NRW, 2 x 300 kW Pellets

# REFERENZEN MEHRFACH



SIMO Fishprocessing in Merzig, 2 x 120 kW Hackgut



Bioenergie Gnadendorf, 2 x 120 kW Hackgut



Schule in Frankreich, 400 kW Hackgut



ROPA in Herrngiersdorf, 2.500 kW Hackgut



MR Service (Contracting) in Niederthalheim, 550 kW Hackgut



Guggelfuss in Elchingen (D), 400 kW Hackgut

## Perfekt geplante Befüllsysteme

### Automatisches Befüllsystem mit Trog und senkrechter Schnecke für Hackgut

Das Hargassner Befüllsystem für Hackgut, ermöglicht auch das automatische Befüllen von nur schwer zugänglichen Lagerräumen, wie z.B. Räume in oberen Stockwerken oder Räume ohne entsprechender Zufahrtsmöglichkeit. Der Grundbefülltrog ist in zwei verschiedenen Längen von 2,1 m und 2,8 m mit und ohne Räder lieferbar. Der Befülltrog kann auch im Erdreich versenkt montiert werden. Zusätzlich gibt es den Grundbefülltrog mit Aufsatzrahmen, Seitenwänden und aufklappbarem Deckel zum komfortablen Einkippen. Die waagrechte Schnecke ist ebenfalls in verschiedenen Längen erhältlich. Die senkrechte Schnecke gibt es bis zu 8 m Höhe mit verstellbarem Auswerfer für die beste Hackgutverteilung, je nach Schneckenposition und Lagerraumform. Förderleistung bis 50 m<sup>3</sup>/h, je nach Hackgutqualität.



### Befüllsystem mit waagrechter Verteilschnecke

Hier übernimmt die Befüllung des Lager-raums eine waagrechte Verteilschnecke. Sie eignet sich besonders bei länglichen Lagerräumen bzw. wenn Zwischenräume überbrückt werden sollen.



### Befüllsystem mit innenliegendem Auswerfer

Hierbei wird das Hackgut mittels innenliegender senkrechter Schnecke in den Lagerraum gebracht. Von dort erfolgt die Verteilung mittels eines Auswerfers sehr staubarm.



### Auswurfweite und Auswurfhöhe

Streubild je nach Materialgröße: Die Wurfweite des Auswerfers hängt von der Beschaffenheit des Hackgutes ab. Je größer bzw. schwerer die Teile werden, desto weiter werden sie weggeschleudert (siehe rote Kurve). Feine bzw. leichtere Teile können nicht so weit geworfen werden (siehe schwarze Kurve). Dadurch ergeben sich verschiedene Befüllkurven bzw. Befüllhöhen je nach Brennstoffbeschaffenheit.

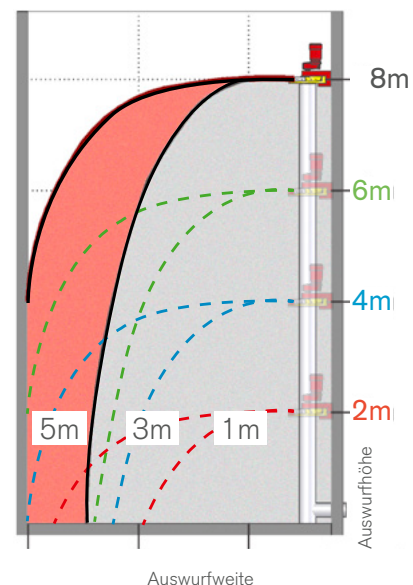

## Praxisbeispiele für Anlagen mit versenkten Befüllträgern

### Befüllleistung bis 50 srm/h

Die Deckel bzw. Abdeckungen der Befüllgassen werden projektbezogen bauseits erstellt.

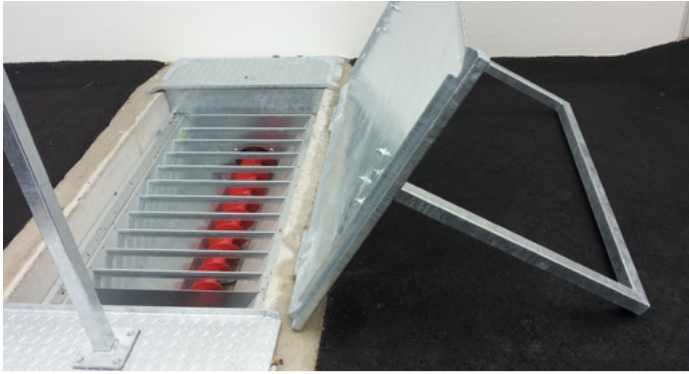

Einfache Abdeckung des Befüllträgers beim Heizmodul an der VS Großsiering



Befahrbare Variante einer Befülltragabdeckung an der NMS in Eggelsberg

### Befüllleistung bis 100 srm/h



Befüllgasse mit doppeltem Befüllsystem für stirnseitige Beschickung in NÖ



Abdeckung einer Doppel-Befüllgasse in Marktheidenfeld



Schärmüller in Fornach, 400 kW Hackgut

# Wechselschubbodencontainer

## Mobiles Hackgutlager

### Transportabler Lagerraum

Die Schubbodencontainer stellen die mobilen Lageräume dar. Das Heizmaterial wird mittels Schubboden in das Heizmodul transportiert. Ist einer der Lagercontainer leer, wird er mit einem LKW oder Hakenliftanhänger abgeholt und wieder befüllt. Währenddessen bedient sich die Anlage aus dem anderen Container.

**Besonders geeignet für:**  
**Hackgutanlagen** von 200 bis 990 kW

### Einsatzbereiche

-  Industrie
-  Contracting

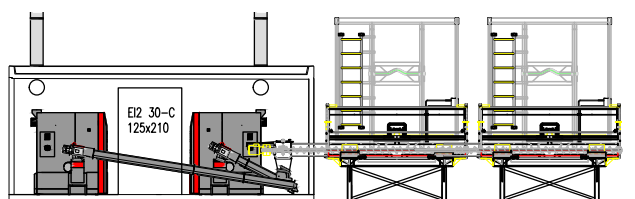
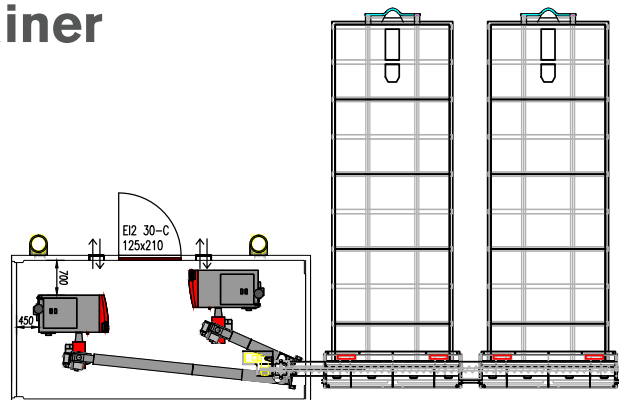

für jeweils 36 m<sup>3</sup> Hackgut

### Technische Daten Heizmodul mit Schubboden-Wechselcontainer

Wechselcontaineranlagen werden aus folgenden Grundmodulen kombiniert:

Beispiel-Type	Heiz-Modul BC 600	Heiz-Modul BC 700	Heiz-Modul BC 800	Schubboden-Wechselcontainer
Länge	600 cm	700 cm	800 cm	700 cm
Breite	298 cm	298 cm	298 cm	250 cm
Höhe außen	265 cm	265 cm	265 cm	270 cm
Höhe innen	228 cm	228 cm	228 cm	250 cm
Gewicht	ca. 25 t	ca. 30 t	ca. 35 t	Fassungsvermögen = 36 m <sup>3</sup> Hackgut

Auf Anfrage auch in anderen Größen erhältlich.





## Referenz Nahwärmeprojekt mit Wechselschubbodencontainer

Im Februar 2021, wurde in einem Gewerbepark im bayrischen Altomünster ein tolles Nahwärmeprojekt umgesetzt. Die Fa. Alto-Ökonergie GbR betreibt seither ein neues Nahwärmenetz, mit welchem mehrere Gewerbebetriebe, eine Feuerwehrrhalle und mehrere Wohnhäuser in einer nahe gelegenen Siedlung mit erneuerbarer Energie beheizt werden. In einem bestehenden Kellerraum wurden zwei Hargassner Eco-HK 250 Großkesselanlagen untergebracht.

Betreut von Außendienst Hillreiner Anton wurde das Ganze gemeinsam mit der Projektierung ausgearbeitet und in enger Abstimmung mit allen Projektpartnern vom Kundendienst perfekt umgesetzt.

Der Hackgutbunker wurde mit unserem innovativem Schubboden-Wechselcontainern ausgeführt, welche abwechselnd vom Hackgutlieferanten abgeholt und wieder befüllt werden können.

Außerdem wurde folgendes Zubehör verbaut:

- Schneckensysteme
- Verteilerbehälter
- 2x 6.000 Sonderpufferspeicher
- Hargassner Aschesauger AC-Cleaner





Kraftvoll,  
flexibel,  
**praktisch**

# Leistungsfähig trocknen & heizen

## Power-Box

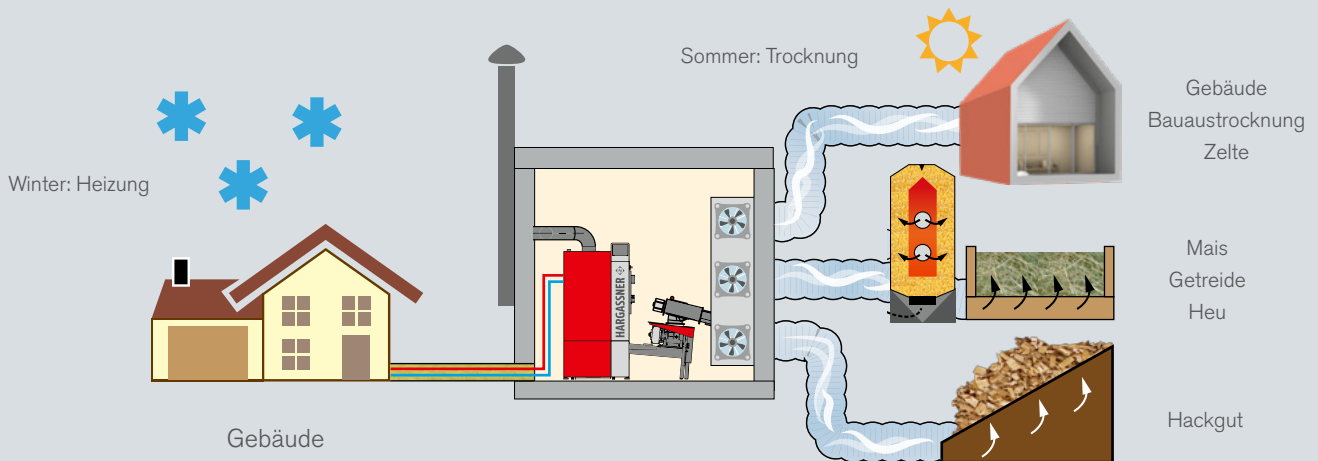

## Power-Box

### 70 – 220 kW

Die Hargassner Power-Box ist ein leistungsfähiges Trocknungs- und Heizsystem, welches im Sommer für die Trocknung von Mais, Getreide, Heu oder Hackgut verwendet werden kann und im Winter als Heizung zum Einsatz kommt.

- ✓ **Kompakte Bauweise**
- ✓ **Steckerfertig verdrahtet**
- ✓ **Automatische Brennstofferkennung**
- ✓ **Geringe Stromaufnahme** durch hocheffizientes, drehzahlreguliertes Radialgebläse
- ✓ **Hohe Zuverlässigkeit**
- ✓ **Geringer Wartungsaufwand**



Power-Box Heat ohne Warmluftmodul

## Einsatzbereiche

- ☞ Trocknen von Heu, Mais, Getreide, Hackgut
- ☞ Bauaustrocknungen
- ☞ Lager- und Gewerbehallen, Gewächshäuser
- ☞ Event-, Fest- und Zirkuszelte

- ⊕ Leistungsbereich von 70 - 220 kW
- ⊕ Hackgut- und Pelletsausführung
- ⊕ Frostsicher bis zu -20° C

# POWER-BOX IM EINSATZ

In der Power-Box ist ein wassergeführter Hargassner-Hackgut- oder Pelletkessel steckfertig verbaut. Dieser gibt seine thermische Energie an einen großen Wärmetauscher ab und durch ein hocheffizientes Radialgebläse wird der Warmluftstrom erzeugt. Somit kann man den eigenen Brennstoff zur kostengünstigen Trocknung verwenden, gleichzeitig ist das System klimafreundlich und durch den sehr hohen Wirkungsgrad des wassergeführten Systems auch sehr effizient. Ein weiterer, großer Vorteil ist die Mobilität der Heizanlage, die im Winter auch als wassergeführtes Heizsystem für Wohngebäude und Stall oder als Warmluft-Heizung

für Zeltfeste oder auf Baustellen betrieben werden kann. Außentemperaturen von bis zu -20 Grad stellen aufgrund des Frostschutzes im wassergeführten Teil kein Problem dar.

Erhältlich ist die Power-Box in verschiedenen Leistungsgrößen von 70 bis 220 kW und als Hackgut- oder Pelletsausführung. Die Systemkomponenten Kessel und Warmluftwärmetauscher können aber auch in ortsfesten Heizräumen integriert werden, somit ist die Gesamtleistung auf bis zu 2.000 kW erweiterbar.

## Leistungsfähig **trocknen & heizen**

### Produktmerkmale

**Brennstoff:** Pellets oder Hackschnitzel

**Leistung:** 100kW, 120kW, 150kW, 170kW, 200kW, 220kW

Power-Box 120 mit Pelletsausführung zur Beheizung einer Lagerhalle



### Spezifikationen

- Wassergeführter Kessel auf Wärmetauscherregister: sehr hoher Wirkungsgrad & minimaler Brennstoffverbrauch
- Geringe Stromaufnahme durch hocheffizientes, drehzahlgeregeltes Radialgebläse
- Warmluftstrom ist von Feuerungssystem entkoppelt => sicheres System
- Doppelnutzung möglich, Anlage kann auch als wassergeführtes Heizsystem verwendet werden
- Frostsicher bis zu -20°C
- steckerfertig verdrahtet
- Heizung mit neuester Verbrennungstechnologie
- alle Hargassner Hackgut-Produktvorteile wie Stufenbrecherrost, Rezirkulation und vieles mehr
- Hohe Zuverlässigkeit, geringer Wartungsaufwand
- Befüllung: in Container oder Silo
- Die mobile Heizung ist sehr schnell einsatzbereit
- Fernüberwachung mit App-Lösung
- Betriebsstundenzähler/Leistungszähler





## Vielfältigste Einsatzmöglichkeiten

### Beispiel: Beheizen eines Eventzeltes

Mit dieser Power-Box wurde ein Festzelt beheizt. Die Heizung war in einem 10 Fuss Container untergebracht, die Pellets lagerten in einem 8 Fuss Container.



### Beispiel: Baustellenbeheizung & -austrocknung

In diesem Fall wurde eine Power-Box mit Pellets-Lager-Container auf der Baustelle installiert, speziell für die Bauaustrocknung verwendet.



Technische Daten Power-Box & Power-Box Heat								
Typ Power-Box	Einheit	100	120	150	170	200	220	
Nennwärmeleistung*	kW	100	120	149	166	199	216	
Min. Wärmeleistung*	kW	30	36	44	49	59	59	
Brennstoffwärmeleistung*	kW	104	127	157	176	210	229	
Wirkungsgrad*	%	94,8	94,8	94,7	94,5	94,4	94,3	
Frostsicher	°C	-20°C (Wasser-Glykol-Gemisch)						
Brennstoff	Hackgut	B1 (EN ISO 17225 Klasse A1+A2), P16S-P31S, M10-35						
Brennstoff	Pellets	EN ISO 17225-2 Klasse A1						
Elektroanschluss	V	3x 400V	3x 400V	3x 400V	3x 400V	3x 400V	3x 400V	
Max. Absicherung (C-Charakteristik)	A	16	16	16	16	16	16	
Kamin Abgasstutzen	mm	180	180	200	200	250	250	
Höhe Kamin (steckbare Ausführung, vor Ort montierbar)	m	4,1	4,1	5	5	5	5	
Gewicht	kg							
Container	Fuss	8*	8*	10*	10*	10*	10*	
Abmessungen (L x B x H Standard/mit Aufbau)	m	2,4x2,2x2,3			3x2,4x2,6			
Luftdurchsatz Gebläse (bei einem Gegendruck von 1000 Pa)	m³/h	6.000	6.000	10.100	10.100	10.100	10.100	
Luftdurchsatz Gebläse (freier Auslass, ohne Gegendruck)	m³/h	10.000	10.000	18.100	18.100	18.100	18.100	
Pressung	PA	860	860	1.240	1.240	1.240	1.240	
Max. Lufttemperatur	°C	85	85	85	85	85	85	
Elektrische Leistung Gebläse	kW	max. 2,6	max. 2,6	max. 5,8	max. 5,8	max. 5,8	max. 5,8	
Fehlerstrom-Schutzschalter		muss umrichterfest ausgeführt werden						
Luft- Auslassdurchmesser	mm	500	500	700 od. 2x500	700 od. 2x500	700 od. 2x500	700 od. 2x500	

\* Angaben Kesselkennwerte für Hackgut



Wohlig  
warm &  
**leistungsstark**

# Kompakte & effiziente Trocknungstechnik Warmluftmodul

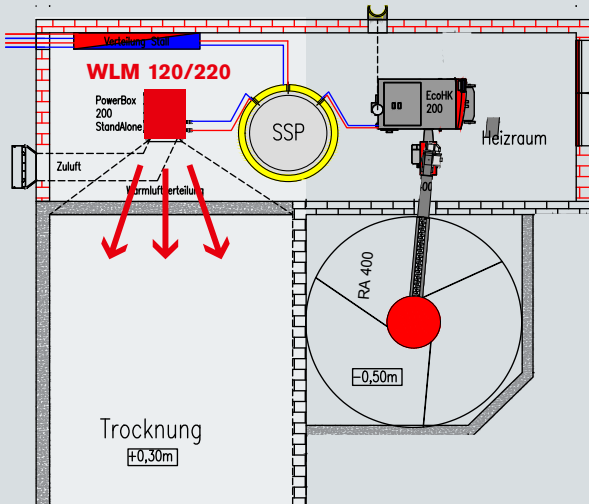

Belüftungsboden für Hackgut Schrägrost & Flachrost

## Technische Daten

	Einheit	WLM 120	WLM 220
Max. Wärmeleistung	kW	150	250
Luftdurchsatz Gebläse (bei Gegendruck von 1000 Pa)	m <sup>3</sup> /h	6.000	10.100
Luftdurchsatz Gebläse (freier Auslass, ohne Gegendruck)	m <sup>3</sup> /h	10.000	18.100
Abmessungen (L x B x H)	mm	1410 x 866 x 1746	1650 x 1010 x 2240
Gewicht	kg	~ 250	~ 500
Container	Fuss	8"	10"
Anschlussgröße	Zoll	6/4"	2"
Luft-Auslassdurchmesser	mm	500	700
Elektroanschluss	V	3x 400V	3x 400V
Elektr. Leistung Gebläse	kW	max. 2,6	max. 5,8

## Warmluftmodul 120 kW / 220 kW



Das Hargassner Warmluftmodul WLM kann auch als Stand-Alone Lösung für Heizanlagen in ortsfesten Heizräumen verwendet werden. Das Modul vereint den Wärmetauscher und das Gebläse mit Ansaug- und Abluftvorrichtung in einer kompakten Einheit für Leistungsgrößen bis zu

120 bzw. 220 kW. Somit kann Ihr bestehendes oder neues Heizsystem perfekt mit einer effizienten Trocknungstechnik erweitert werden.

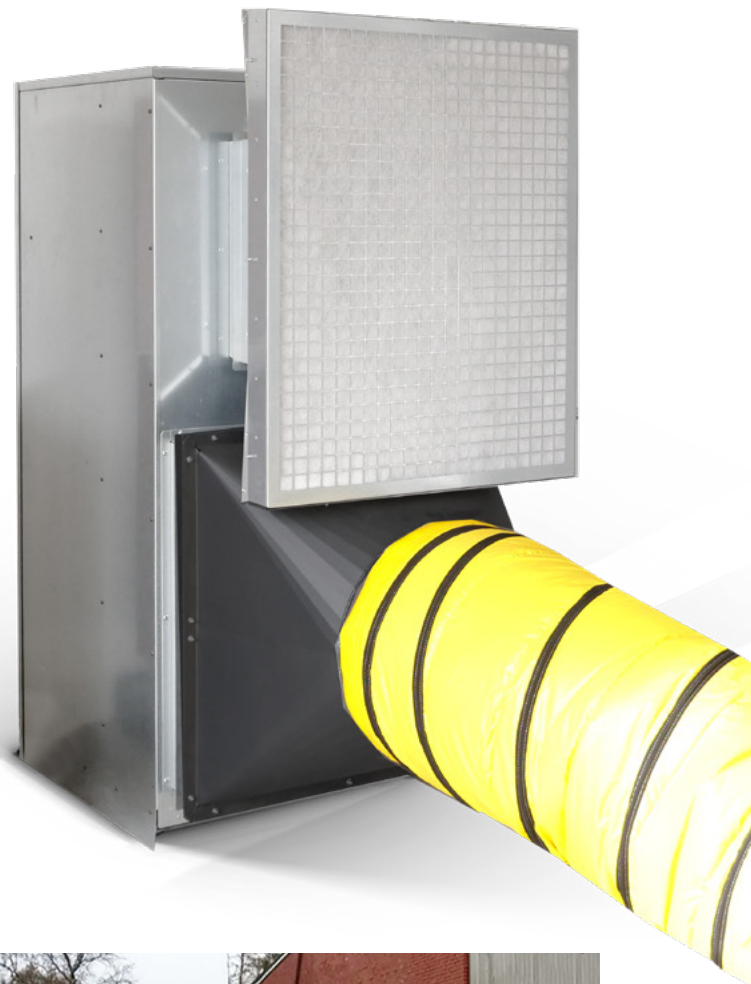

# Energieversorgung der Zukunft





## Wärme und Strom aus Holz Die energie aus der Region



Im Energiemix mit erneuerbaren Energien wie Sonne und Windkraft leisten hocheffiziente Biomasse-Kraft-Wärme-Kopplungen (KWK) einen wichtigen Beitrag zu einer stabilen und umweltfreundlichen Energieversorgung. Ein Kleinkraftwerk, das dezentral Wärme und Strom produziert, ist die ideale Lösung für alle, die langfristig Energiekosten senken und sich von weiteren Steigerungen des Strompreises entkoppeln wollen. Hargassner bietet mit seinem neuen KWK 60/20 eine wirtschaftliche und interessante Lösung für den mittleren Leistungsbereich an. Speziell für Gewerbetriebe, öffentliche Bau-

ten und Nahwärmenetzbetreiber ist dieses Holz-KWK von Hargassner eine ideale Lösung zur umweltfreundlichen Energieversorgung.

Holzgas-KWK-Anlagen bieten eine Technologie für die Wärme- und Stromerzeugung, die auch in kleinen Leistungsbereichen bei Biomasse-Nahwärmanlagen mit hohen elektrischen Wirkungsgraden betrieben werden können. Die Hargassner KWK besteht aus der Vergasereinheit (Vergaser) mit 60 kW Wärmeerzeugung und der Generatoreinheit (KWK) mit 20 kW Stromerzeugung.



# Heizen im großen Stil



## Effiziente Lösungen für Industrie/Gewerbe

**Für jeden Bedarf der passende Kessel** - Von Hotels über Winzer und Gärtnereien bis hin zu großen Gewerbebetrieben: Hargassner Industrieheizanlagen stehen für höchste Zuverlässigkeit im harten Dauereinsatz. Wir bieten Ihnen umfassendes Know-how im Großkesselbereich ab 250 kW.

Massive Bauteile bis hin zur ausschließlichen Verwendung von Steuerungselementen nach Industriestandards und Motoren namhafter Hersteller aus Österreich und Deutschland zeichnen diese Kesselanlagen aus.

Je nach konkreten Anforderungen und dem zum Einsatz kommenden Brennmaterial (Hackschnitzel, Pellets, weitere biogene Brennstoffe) werden alle Projekte nach Maß geplant und auf die jeweiligen individuellen Bedürfnisse hin angepasst. Mit Anlagen bis 2.500 kW Leistung bietet Hargassner Industry eine einzigartige Bandbreite!



# HARGASSNER

HEIZTECHNIK DER ZUKUNFT



## Ihr Spezialist bei **PELLETS- | STÜCKHOLZ- | HACKGUT-HEIZUNGEN**

Hargassner Gesamtsortiment: Pelletkessel, Hackgutkessel, Stückholzkessel, Pufferspeicher, Industriekessel bis 2,5 MW, Heizmodule, Befüllschnecken, Kraft-Wärme-Kopplung KWK, Warmluftmodul Power-Box, Solarkollektoren und Hydraulikzubehör

Ihr Fachhändler

### ÖSTERREICH

**HARGASSNER Ges mbH**  
Anton Hargassner Straße 1  
A-4952 Weng  
+43 7723 5274 - 0  
office@hargassner.at  
[hargassner.com](http://hargassner.com)

### DEUTSCHLAND

**HARGASSNER DE GmbH**  
Heraklithstraße 10a  
D-84359 Simbach/Inn  
+49 8571 93997 - 0  
office@hargassner.com