

HACKGUT HEIZUNGEN

20 – 2.500 kW

HARGASSNER
HEIZTECHNIK DER ZUKUNFT



hargassner.com

Inhaltsverzeichnis



- 4 Gute Gründe für Heizen mit Hackgut
- 6 Übersicht aller Hackgutheizungen
- 8 Eco-HK 20 – 60
- 10 Eco-HK 70 – 120
- 12 Eco-HK 130 – 230
- 14 Eco-HK 250 – 330
- 16 Eco-HK Vorteile
- 20 Partikelfilter eCleaner
- 22 Kaskaden und KWK
- 23 Magno-Industrieheizungen
- 24 Smart-Home und Steuerung
- 26 Kesselbedienung und Touchdisplay
- 28 Raumaustragung
- 32 Transport- und Lagersysteme
- 36 Lagerraumbefüllung
- 38 Heizmodule
- 40 Speichersysteme
- 42 Aschefördersysteme
- 44 Heizungszubehör
- 46 Technische Daten



Wintersport ist unsere Leidenschaft!

Das Feuer lodert in unseren Augen. Nicht nur, weil wir nachhaltige Biomasseheizungen bauen, sondern auch, weil wir leidenschaftliche Sportfans sind. War es einst Anton Hargassner sr. selbst, der sich in jungen Jahren beim Skispringen wagemutig vom Schanzenbalken abgestoßen hatte, entfachte er später auch bei Markus und Anton jr. Hargassner das Feuer für den Sport. Diese Leidenschaft brennt bei der Familie Hargassner bis heute und so prägen auch die Werte des Sports die Hargassner Unternehmenskultur aktiv. Mit der „Hargassner Sport-Family“ wird diese Sportbegeisterung, vom Nachwuchs bis zu den Profis, vereint und mit der internationalen Fan-Community geteilt.

Ihr wollt top informiert sein und hautnah miterleben, was in der Welt der „Hargassner Sport-Family“ alles passiert? Dann folgt ihr auf ihren Social Media Kanälen Facebook & Instagram.

#hargassnerfamily  

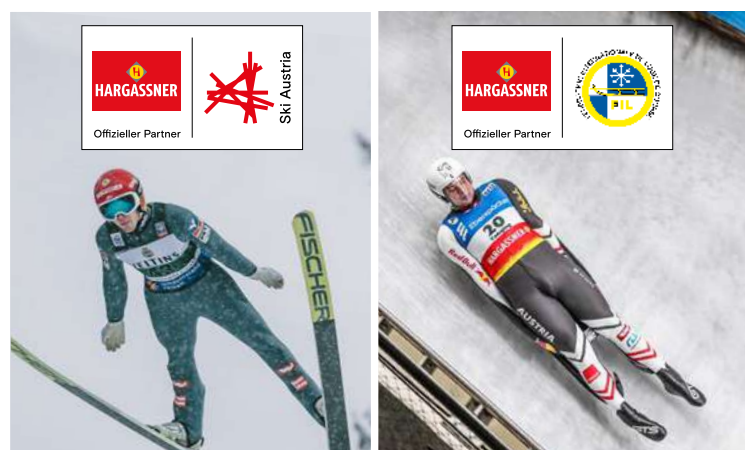



Eine gesunde Natur und zufriedene Kunden prägen unsere Firmenwerte

Hargassner. Seit 1984 sind wir als Pionier von automatisierten Biomasseheizungen bestrebt, unseren Kunden als zuverlässiger Partner – mit Handschlagqualität aus dem Innviertel – zur Seite zu stehen. Mittlerweile sind wir zu einem international erfolgreichen Unternehmen mit ausgeprägtem Innovationsgeist gewachsen.

- ✓ Über **39 Jahre Erfahrung**
- ✓ **170.000 Kunden** weltweit
- ✓ **75.000 m² Firmennutzfläche**
- ✓ Mehr als **1.200 Mitarbeiter** an mehreren Standorten
- ✓ **Export in 43 Länder**
- ✓ **International ausgezeichnet**



Geschäftsführung (v. l.)
Markus & Anton jr. Hargassner



Heizen mit Hackgut

Vorteile

- ✓ **Unabhängigkeit von Öl und Gas**
- ✓ **Krisensicher**, da heimischer Brennstoff
- ✓ **Kurze Transportwege**
- ✓ **Wertschöpfung in der Region**
- ✓ **Höchster Komfort**
- ✓ **Restholzverwertung**

Umweltfreundlich. Hackgut ist CO₂-neutral. Generell ergibt sich durch die sauberere Verbrennung eine CO₂-Reduktion von 95 % gegenüber Heizöl.

Heimisch. Die Nutzung von Hackgut bietet einen zukunftssicheren Markt für heimische Unternehmen und sichere Arbeitsplätze in der Region.

Wirtschaftlich. Die Kombination aus niedrigen Brennstoffkosten und hocheffizienter Verbrennung macht Heizen mit Hackgut so wirtschaftlich.

Zukunftssicher. Da seit Jahrzehnten in Deutschland und Österreich mehr Holz nachwächst als genutzt wird, bestehen für zukünftige Biomasse-Einsteiger ausreichend Reserven.

Komfortabel & sauber.

Heutige Biomasse-Heizkessel sind hoch entwickelt. Das Hackgut wird aus dem Lager automatisch in den Heizkessel gefördert. Zündung, Steuerung, Kesselreinigung und Entaschung erfolgen durch die Anlage selbst. Auch die Regelung der Wärmeverteilung funktioniert vollautomatisch und komfortabel.



Hackschnitzelerzeugung direkt vor Ort

FACTS

Normierung: EN ISO 17225-4, ÖNORM 7133

Heizwert: 4 kWh/kg bei 25 % Wassergehalt

Schüttgewicht: 200 - 250 kg/m³

Größe Hackgut P16S (entspricht G30):

Grobanteil (<6 %): max. 45 mm Länge, max. 20 mm Ø

Hauptanteil (>60 %): 3,15 - 16 mm Länge

Feinanteil (<15 %): max. 3,15 mm Länge

Größe Hackgut P31S (entspricht G50):

Grobanteil (<6 %): max. 150 mm Länge, max. 40 mm Ø

Hauptanteil (>60 %): 3,15 - 31,5 mm Länge

Feinanteil (<10 %): max. 3,15 mm Länge

Wassergehalt: 10 % - 35 % (A1, A2, B1)

Primär-Energieaufwand: < 2,0 % (bei Herstellung)



HÖCHSTE FÖRDERUNGEN!

Genauere Informationen unter [hargassner.com](https://www.hargassner.com)

Bei der Neuanschaffung bzw. der Sanierung von Heizanlagen unterstützen der Bund bzw. das Land mit hohen Förderungen!

Energiepreise pro Jahr*

Stellt man die Kosten der einzelnen Brennstoffe in Cent/kWh gegenüber, so ergibt sich ein erstaunliches Bild:

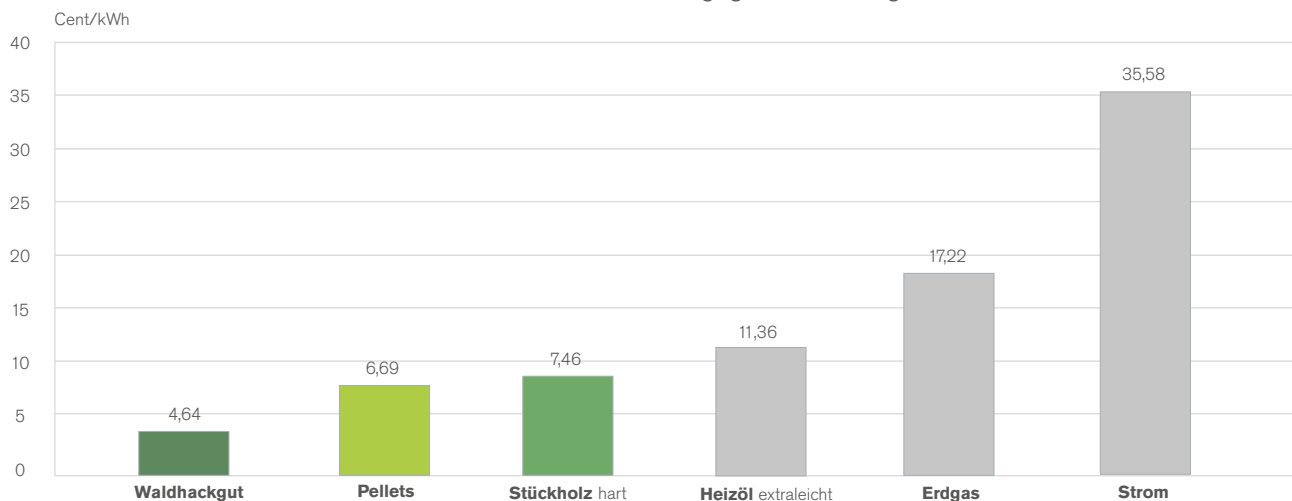

* Basis: Bezugspreis für Heizwert 15.000 kWh, Gas: 3.500 kWh, Strom exklusiv Neukundenrabatte, 1.000 Liter Heizöl extraleicht (keine Heizkostensteuer), 1 Tonne Pellets (keine Heizkostensteuer), 1000 Liter Waldhackgut (keine Heizkostensteuer) für 1.000 Liter Heizöl extraleicht frei Haus bezogen auf eine Abgabemenge von 3.000 Liter. Quelle: proPellets Österreich, Landwirtschaftskammer Österreich, E-Control, WVO, Österreichische Biomasseverband, Stand: 24. April 2023

Langzeit-Heizkostenvergleich Biomasse – Öl/Erdgas In den zehn Jahren seit 2012 waren Pellets im Durchschnitt um 44% und Hackgut um 60% günstiger als Heizöl. Selbst während der Preisveränderungen aufgrund globaler Effekte im Jahr 2022 spielte Biomasse ihre Stärke aus und bleibt der günstigste Komfortbrennstoff.

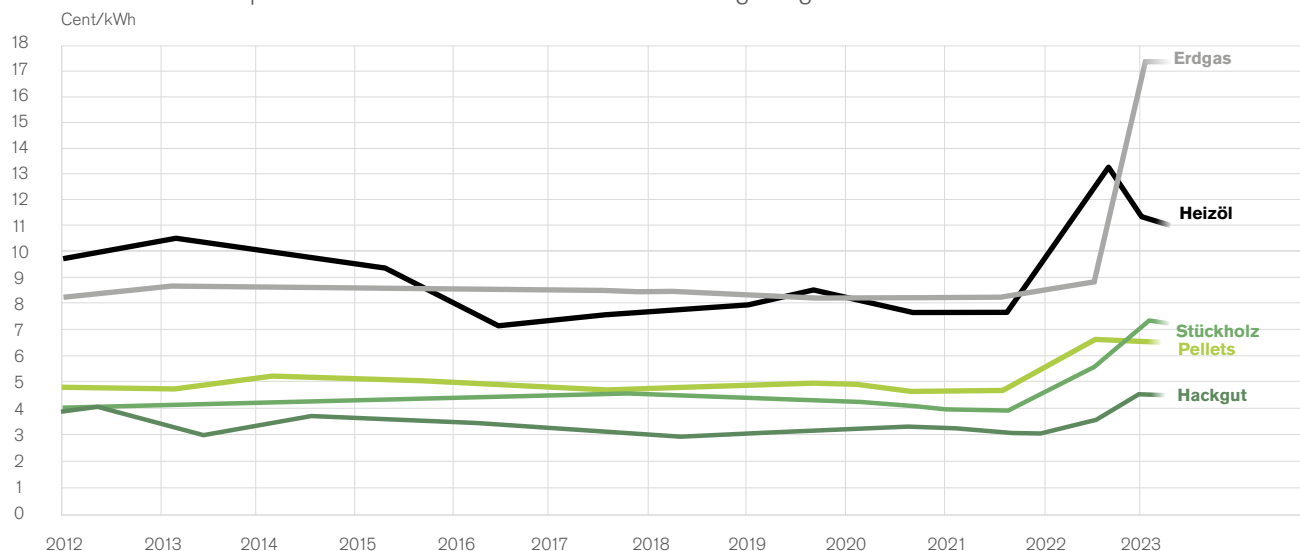

Quellen: Gas e-control, Heizöl WVO, Pellets Genol, proPellets Austria, Biomasseverband Österreich

Die Vielfalt unserer Hackgutheizungen

ECO HK

20–60 kW

Besonders geeignet für:

- Einfamilienhäuser
- Zweifamilienhäuser
- Landwirtschaft

Details siehe S. 8



ECO HK

70–120 kW

Besonders geeignet für:

- Landwirtschaft
- Öffentliche Gebäude
- Hotellerie und Gastronomie

Details siehe S. 10



Biomasse-Heiztechnologie vom Feinsten

Produkte von Hargassner vereinen höchste Qualität, Kompetenz und jahrzehntelang bewährte Technologie. Mit großem Gespür für die Umwelt forscht und entwickelt Hargassner als Biomasse-Pionier an der Zukunft des Heizens. Durch diese Innovationen gehören die Kessel zu den besten Biomasse-Heizlösungen, die es heute weltweit gibt. Niedrigste Emissionswerte bei effizientesten Wirkungsgraden, maximaler Komfort und lange Lebensdauer zeichnen die Marke „Hargassner“ aus. Forschung, Qualitätskontrolle



ECO HK

130 – 230 kW

Besonders geeignet für:

- Gewerbe
- Öffentliche Gebäude
- Industrie

Details siehe S. 12



ECO HK

250 – 330 kW, in Kaskade bis 2 MW

Besonders geeignet für:

- Gewerbe
- Öffentliche Gebäude
- Industrie

Details siehe S. 14



und die Zufriedenheit des Kunden im Fokus prägen deshalb die täglichen Aufgaben in hohem Maß. Viele Kunden profitieren bereits von dieser Erfolgsstory. Eine Kapazität von mehr als 30.000 erzeugte Heizkessel pro Jahr und über 170.000 zufriedene Käufer weltweit belegen das Spitzenniveau der Hargassner Heiztechnologie.

Entdecken Sie auf den kommenden Seiten die große Welt der Hargassner Hackgutheizungen.



Unsere Kesselreihen Eco-HK von 20 kW bis 120 kW sind mit dem Innovationspreis Energiegenie ausgezeichnet. Nähere Infos zu unseren Auszeichnungen und Preisen finden Sie auf unserer Homepage hargassner.com





ECO HK



20 – 60 kW

Hargassner – modernste Hackgutheiztechnologie für den niedrigen Leistungsbereich. Diese Heizungen sind besonders geeignet für Landwirte und Ein- oder Zweifamilienhäuser.

- ✓ **Kostensenkend** durch Eco-Betrieb
- ✓ **Stufenbrecherrost** spezielles Rostsystem
- ✓ **Automatische Brennstofferkennung**
- ✓ **Eco-Control** für niedrigste Feinstaubwerte
- ✓ **Zellradschleuse in Z-Form**
- ✓ **Notbetrieb** mit Stückholz möglich



Einsatzbereiche

-  Landwirtschaft
-  Einfamilienhäuser
-  Zweifamilienhäuser

- ⊕ — HxBxT = 1.455 x 660 x 940 mm (Eco-HK 20 – 35)
- ⊕ — HxBxT = 1.455 x 745 x 1.025 mm (Eco-HK 40 – 60)
- ⊕ — Energieeffizienzklasse **A+**
- ⊕ — Wirkungsgrad bis zu 95 %
- ⊕ — 5 Jahre Garantie

Rundum-Komfort

Eco-HK 20 – 60

Eco-HK 20 – 60, Ansicht vorne



Eco-HK 20 – 60, Ansicht seitlich

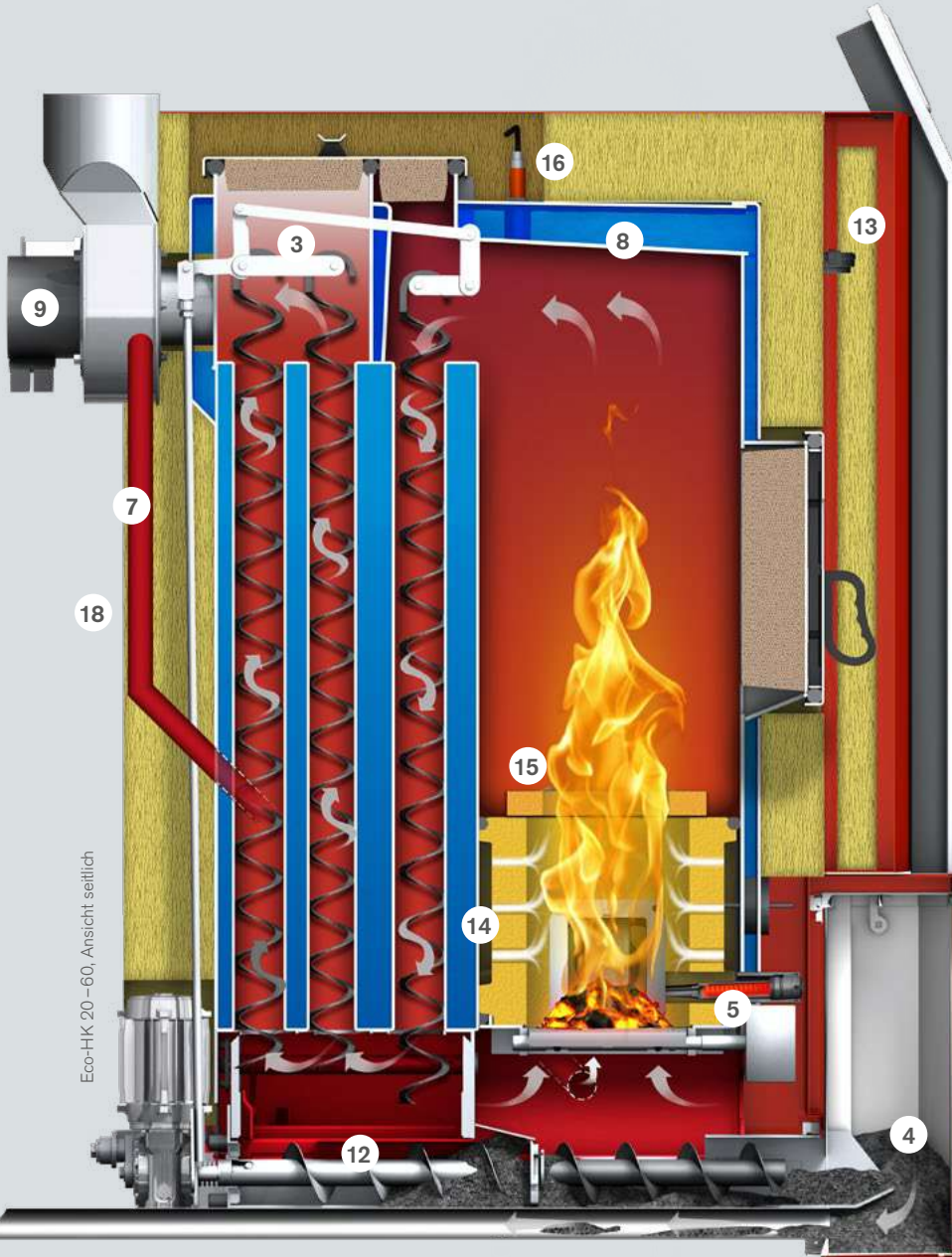

- 1 Rostsystem „Stufenbrecherrost“
- 2 Glutbett-niveau-Regelung
- 3 Turbulatoren mit autom. Kesselputzeinrichtung (auch im 1. Zug)
- 4 Aschenbox 30l; optional: Ascheabsaugungssystem für sehr lange Wartungsintervalle
- 5 Automatische Zündung mit 300 W
- 6 Zweikammer-Zellradschleuse in Z-Form (18 cm Tiefe)
- 7 Rezirkulation serienmäßig
- 8 Wärmetauscher: keine thermische Ablaufsicherung nötig
- 9 Saugzuggebläse (EC-Motor) mit Unterdrucküberwachung
- 10 Integrierte Rücklaufanhebung, optional
- 11 Eco-RA – Energiespar-Raumaustragung
- 12 Ascheaustragung für Flug- und Rostasche
- 13 Unterdrucküberwachung
- 14 Vollschamottierte Brennkammer
- 15 Flambündeldüse aus hochwertigem Schamott
- 16 Lambdasonde
- 17 Niro-Einschubschnecke + Rohr in Edelstahl
- 18 Feinstaubfilter eCleaner optional (Infos Seite 21)



ECO HK



70 – 120 kW

Hargassner – modernste Hackgutheiztechnologie für den mittleren Leistungsbereich. Diese Heizungen sind besonders geeignet für Mehrfamilienhäuser, Hotellerie oder Gastronomiebetriebe sowie kleinere öffentliche Gebäude.

- ✓ **Kostensenkend** durch Eco-Betrieb
- ✓ **Stufenbrecherrost** spezielles Rostsystem
- ✓ **Automatische Brennstofferkennung**
- ✓ **Eco-Control** für niedrigste Feinstaubwerte
- ✓ **Zellradschleuse in Z-Form**
- ✓ **Notbetrieb** mit Stückholz möglich



Einsatzbereiche

-  Landwirtschaft
-  Öffentliche Gebäude
-  Hotellerie und Gastronomie

- ⊕ — HxBxT = 1.670x745x1.215 mm
- ⊕ — Energieeffizienzklasse **A+**
- ⊕ — Wirkungsgrad bis zu 95 %
- ⊕ — 5 Jahre Garantie

Heiztechnische Spitzenlösung

Eco-HK 70 – 120

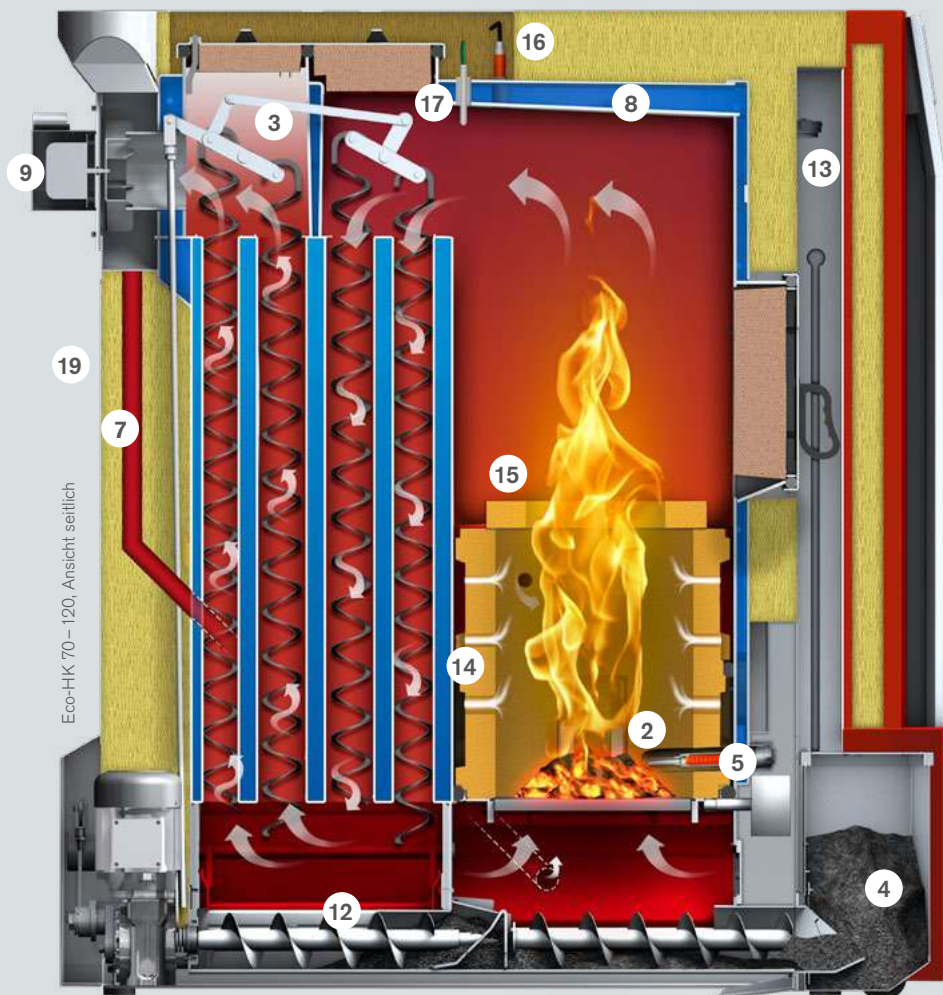
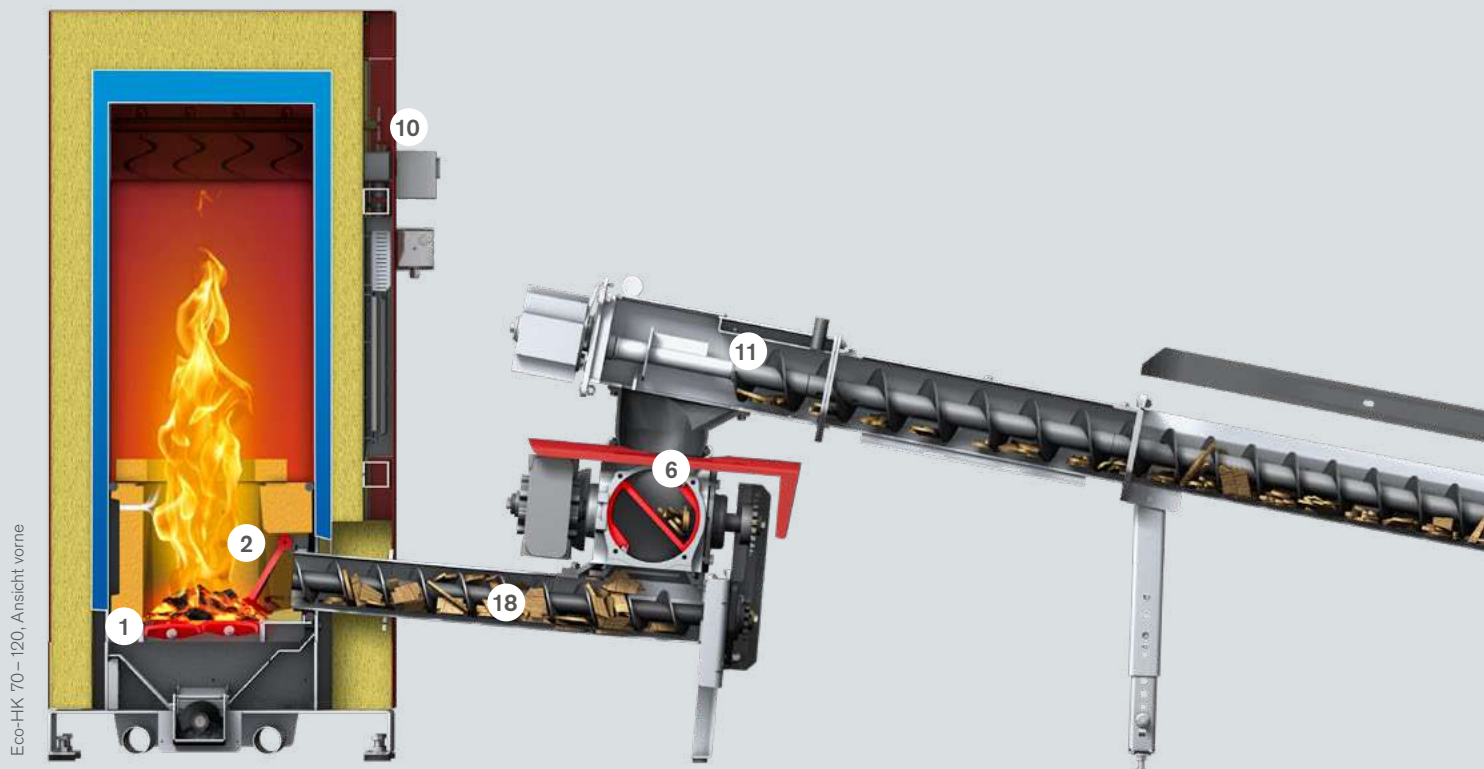

- 1 Rostsystem „Stufenbrecherrost“
- 2 Glutbettniveau-Regelung
- 3 Turbulatoren mit autom. Kesselputzeinrichtung (auch im 1. Zug)
- 4 Aschenbox 60l; optional: Ascheabsaugungssystem für sehr lange Wartungsintervalle
- 5 Automatische Zündung mit 300W
- 6 Zweikammer-Zellradschleuse in Z-Form (18 cm Tiefe)
- 7 Rezirkulation
- 8 Wärmetauscher: keine thermische Ablaufsicherung nötig
- 9 Saugzug (EC- Motor) mit Unterdrucküberwachung
- 10 Integrierte Rücklaufanhebung, optional
- 11 Eco-RA – Energiespar-Raumaustragung
- 12 Ascheaustragung für Flug- und Rostasche
- 13 Unterdrucküberwachung
- 14 Vollschamottierte Brennkammer
- 15 Flambündeldüse aus hochwertigem Schamott
- 16 Lambdasonde
- 17 Flammtemperaturüberwachung
- 18 Niro-Einschubschnecke + Rohr in Edelstahl
- 19 Feinstaubfilter eCleaner optional (Infos Seite 21)



ECO HK

130 – 230 kW

Hargassner – modernste Hackgutheiztechnologie für den mittleren bis großen Leistungsbereich. Diese Heizungen sind besonders geeignet für öffentliche Gebäude, Industrie oder Gewerbebetriebe.

- ✓ **Kostensenkend** durch Eco-Betrieb
- ✓ **Stufenbrecherrost** spezielles Rostsystem
- ✓ **Automatische Brennstofferkennung**
- ✓ **Eco-Control** für niedrigste Feinstaubwerte
- ✓ **Zellradschleuse in Z-Form**



Einsatzbereiche

-  Gewerbe
-  Öffentliche Gebäude
-  Industrie
-  Nahwärmenetze

- ⊕ — HxBxT = 1.765x875x1.740 mm (Eco-HK 130 – 170)
- ⊕ — HxBxT = 1.915x945x1.905 mm (Eco-HK 200 – 230)
- ⊕ — Wirkungsgrad bis zu 95 %
- ⊕ — 5 Jahre Garantie

Professionelle Leistung

Eco-HK 130–230

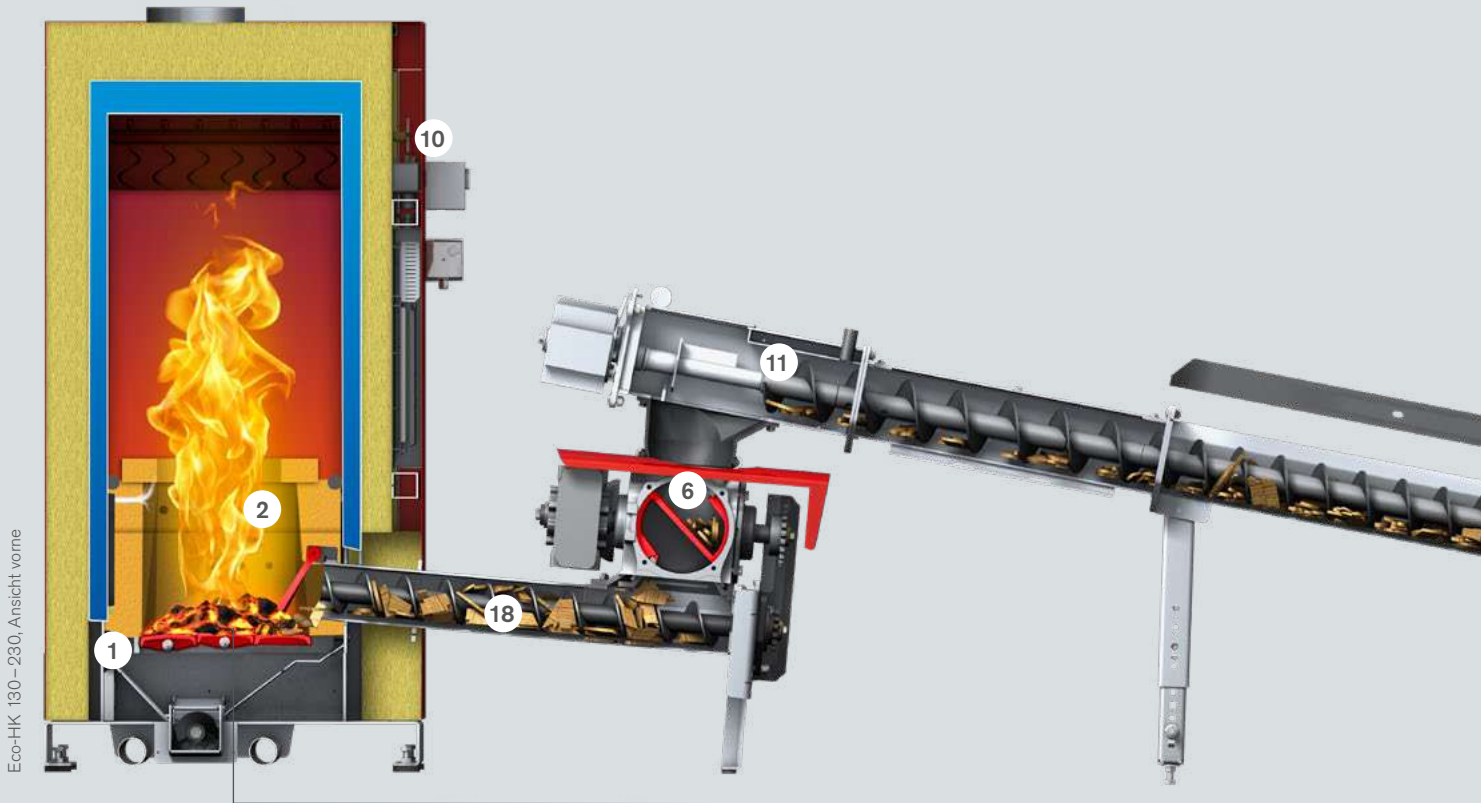

Eco-HK 130–230, Ansicht: vorne

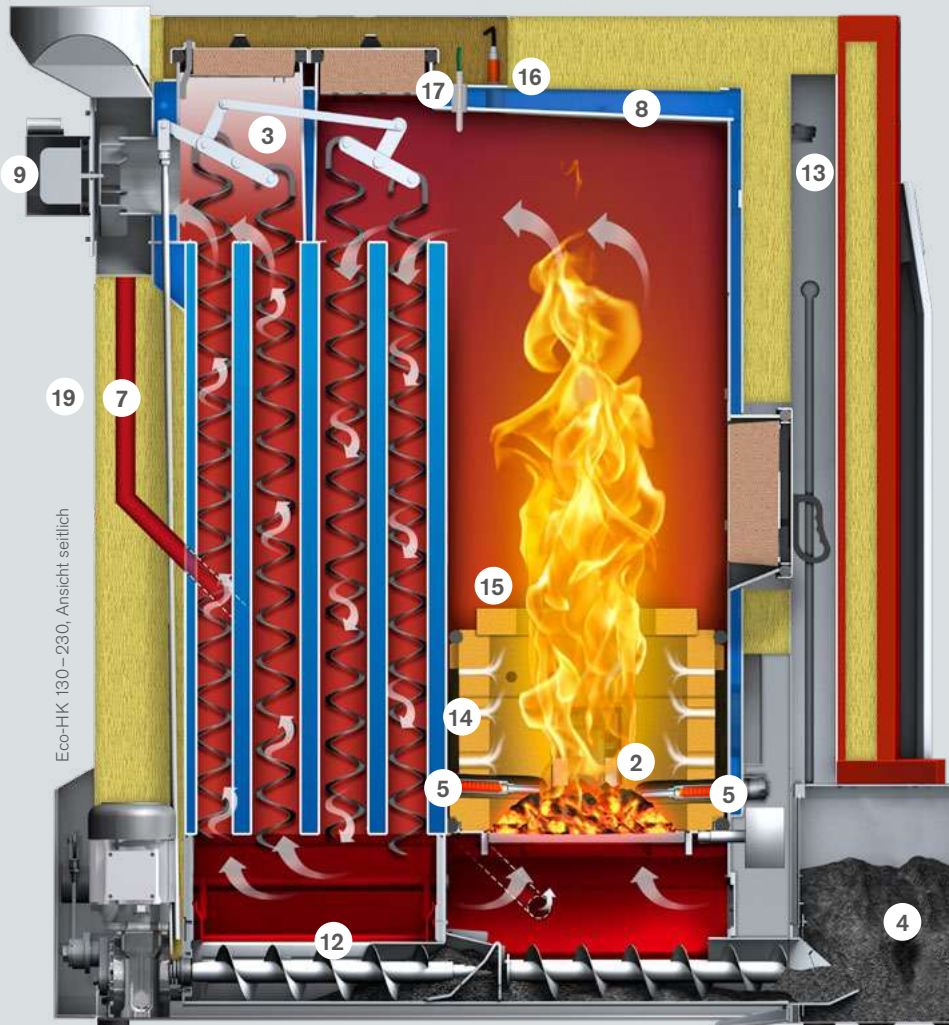

Eco-HK 130–230, Ansicht: seitlich

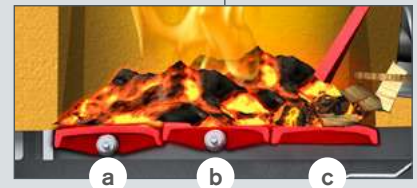

- 1 Rostsystem „Stufenbrecherrost“
 - a) Entschungsrost
 - b) Einschubrost
 - c) Fixrost
- 2 Glutbettniveau-Regelung
- 3 Turbulatoren mit autom. Kesselputzeinrichtung (auch im 1. Zug)
- 4 Aschenbox 75 l; optional: Ascheabsaugungssystem für sehr lange Wartungsintervalle
- 5 Automatische Zündung mit zweimal 300 W
- 6 Zweikammer-Zellradschleuse in Z-Form (22 cm Tiefe)
- 7 Rezirkulation serienmäßig
- 8 Wärmetauscher: keine thermische Ablaufsicherung nötig
- 9 Saugzug (EC- Motor) mit Unterdrucküberwachung
- 10 Integrierte Rücklaufanhebung, optional
- 11 Eco-RA – Energiespar-Raumaustragung
- 12 Ascheaustragung für Flug- und Rostasche
- 13 Unterdrucküberwachung
- 14 Vollschamottierte Brennkammer
- 15 Flambündeldüse aus hochwertigem Schamott
- 16 Lambdasonde
- 17 Flammtemperaturüberwachung
- 18 Niro-Einschubschnecke + Rohr in Edelstahl
- 19 Feinstaubfilter eCleaner optional (Infos Seite 21)



ECO HK

250 – 330 kW

Hargassner – modernste Hackgutheiztechnologie für den großen Leistungsbereich. Diese Heizungen sind besonders geeignet für öffentliche Gebäude, Industrie, Gewerbebetriebe und Nahwärmenetze.

- ✓ **Kostensenkend** durch Eco-Betrieb
- ✓ **Stufenbrecherrost** spezielles Rostsystem
- ✓ **Automatische Brennstofferkennung**
- ✓ **Eco-Control** für niedrigste Feinstaubwerte
- ✓ **Zellradschleuse in Z-Form**



Einsatzbereiche

-  Gewerbe
-  Öffentliche Gebäude
-  Industrie
-  Nahwärmenetze

- ⊕ — HxBxT = 2.005 x 1.155 x 2.285 mm
- ⊕ — Wirkungsgrad bis zu 95 %
- ⊕ — 5 Jahre Garantie
- ⊕ — In Kaskade bis 2 MW

Höchste Heizkraft

Eco-HK 250 – 330

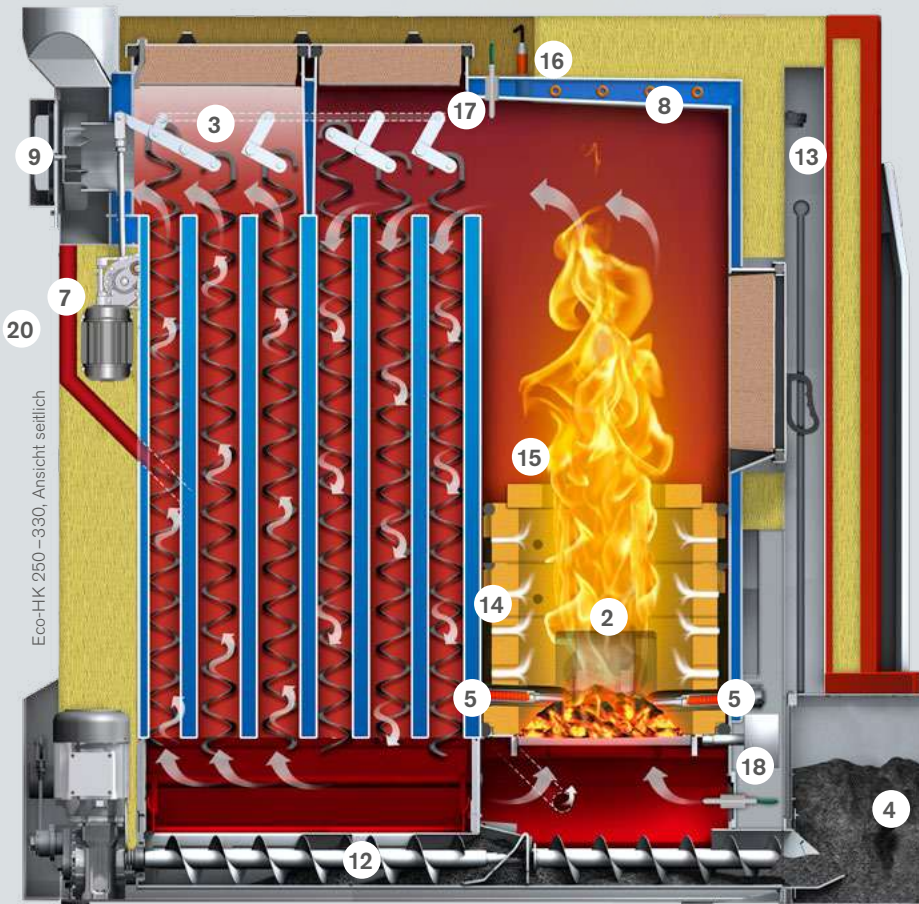
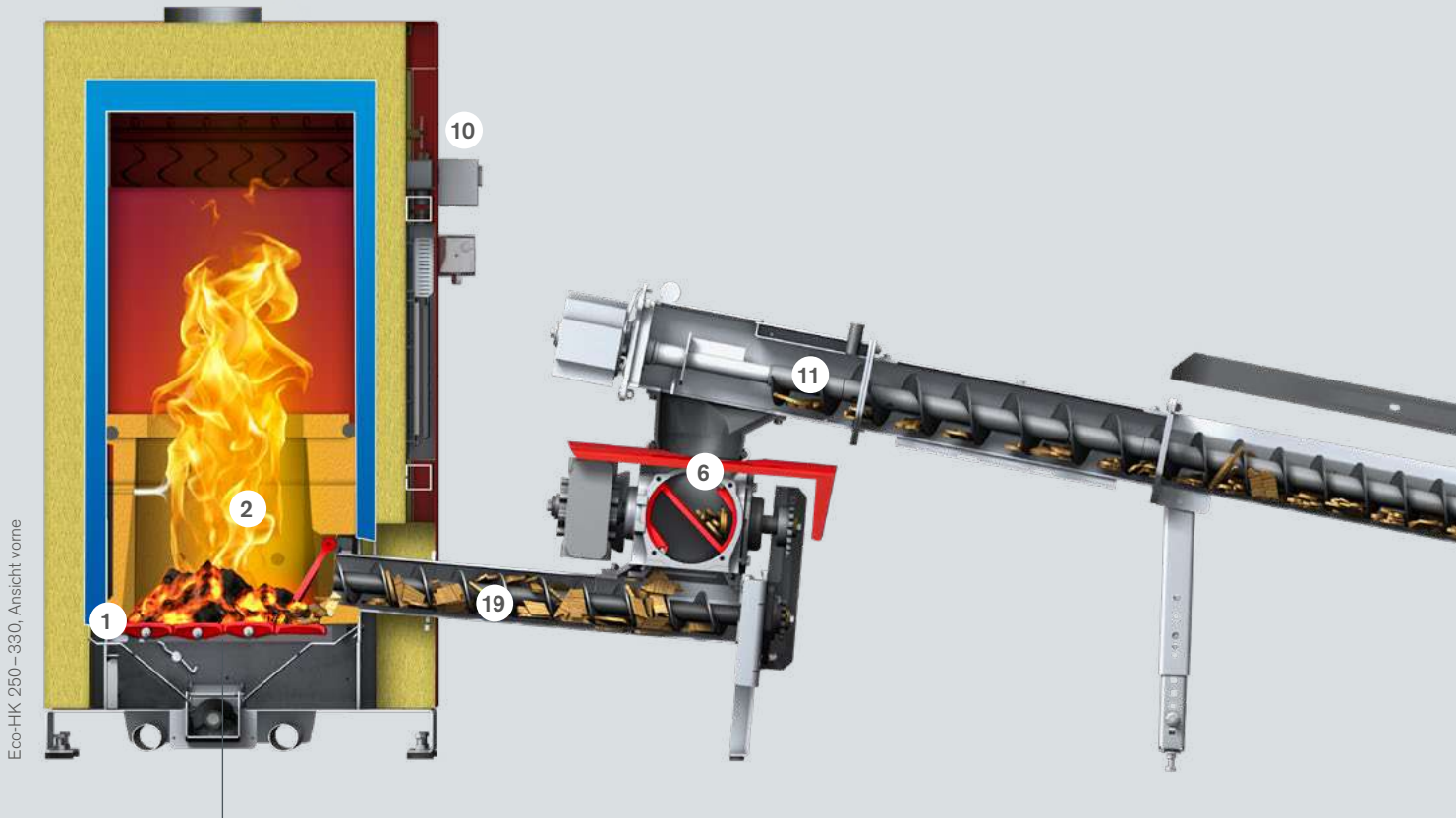

- 1 Rostsystem „Stufenbrecherrost“
 - a) Entschungsrost
 - b) Brecherrost
 - c) Einschubrost
 - d) Fixrost
- 2 Glutbettniveau-Regelung
- 3 Turbulatoren mit autom. Kesselputzeinrichtung (auch im 1. Zug)
- 4 Aschenbox 75 l; optional: Ascheabsaugungssystem für sehr lange Wartungsintervalle
- 5 Automatische Zündung mit zweimal 300 W
- 6 Zweikammer-Zellradschleuse in Z-Form (22 cm Tiefe)
- 7 Rezirkulation serienmäßig
- 8 Wärmetauscher
- 9 Saugzug (EC- Motor) mit Unterdrucküberwachung
- 10 Integrierte Rücklaufanhebung, optional
- 11 Eco-RA – Energiespar-Raumaustragung
- 12 Ascheaustragung für Flug- und Rostasche
- 13 Unterdrucküberwachung
- 14 Vollschamottierte Brennkammer
- 15 Flambündeldüse aus hochwertigem Schamott
- 16 Lambdasonde
- 17 Flammtemperaturüberwachung
- 18 Rosttemperaturüberwachung
- 19 Niro-Einschubschnecke + Rohr in Edelstahl
- 20 Multizyklon mit eCleaner optional (Infos Seite 21)

ECO HK

Das macht ihn einzigartig

Die Hackgutkessel der Eco-Reihe sind die richtige Wahl für alle Einsätze, die bereits eine mittlere bis höhere Heizleistung erfordern. In Kaskade, also bis zu sechs Kessel in Reihe geschaltet, ist eine Leistung bis 2 MW möglich. Das ist Heiztechnologie, die mit vielen energiesparenden Extras ausgestattet ist, damit bei stärkerer Energieanforderung emissionsreduziert und preiswert Wärme produziert werden kann. Die „Ecos“ stehen für effektives und effizientes Heizen.

Energiesparender Eco-Betrieb

Drehzahlgeregeltes EC-Saugzuggebläse mit Unterdruckregelung

Hargassner setzt beim Eco-HK die stromsparenden EC-Saugzugventilatoren ein. Der entscheidende Vorteil dieser GreenTech EC-Technologie liegt in der elektrischen Drehzahlregelung, die einen deutlich geringeren Stromverbrauch (bis zu 80% weniger Strom) aufweist. Die Unterdruckdose misst ständig die Druckverhältnisse im Brennraum. Auf Basis dieser Daten regelt die Lambda Touchtronic die Drehzahl des Sauggebläses und hält damit den Unterdruck auf einem optimalen Wert. Dieses Konzept garantiert eine Verbrennung mit niedrigsten Emissionen und höchstem Wirkungsgrad.

Energiespar-Zündung

Durch die Bauweise dieses Zündelements wurde die Leistungsaufnahme auf nur 300 W – um bis zu 1.000 W weniger – reduziert und die Effektivität des Zündvorganges erhöht. Bei der Serie Eco-HK 130-330 sind zwei Zündelemente verbaut.

Energiespar-Raumaustragung

Durch die geringe Antriebsleistung von nur 0,18 kW (bei 70–330 kW: 0,25–0,55 kW) und das hocheffiziente und robuste Stirnradgetriebe ist die Raumaustragung äußerst energiesparend. Bis zu 67% Ersparnis können hier erreicht werden. Durch den enorm hohen Getriebe-Wirkungsgrad von mehr als 90% übertrifft es deutlich herkömmliche Schneckengetriebe.



- ✓ **Energieeinsparung von über 88 %**
- ✓ **Intelligente Zündüberwachung**
- ✓ **Geräuschlos**

Ein Kessel – drei Möglichkeiten

Komfortabler Betrieb bei verschiedenen Brennstoffen

Die hintereinander liegenden, stufig abgesetzten Drehroste können unabhängig voneinander bewegt werden. Dadurch können Hackgut in verschiedensten Qualitäten, Pellets und auch Agrarbrennstoffe wie Miscanthus einfach und komfortabel verheizt werden.





Starker **Stufenbrecherrost**



Geschlossene Roste in der Brennkammer mit hohem Glutbett – dadurch entsteht ein optimaler **Vergasungsprozess mit geringster Feinstaubentwicklung.**

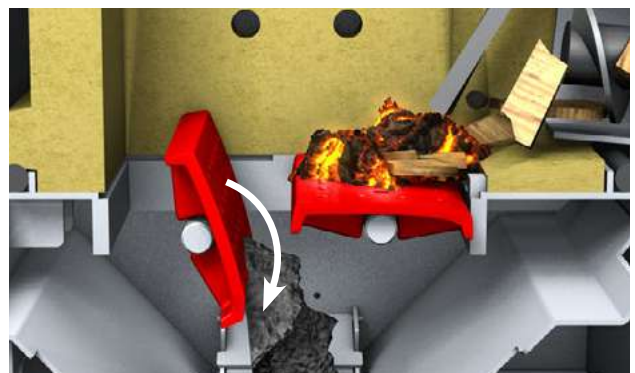

Während des Heizzyklus wird bei der Entaschung nur der **hintere Drehrost** geöffnet. Die Asche fällt runter, die Restglut bleibt bestehen und ermöglicht die weitere Verbrennung vom neu geförderten Brennstoff.

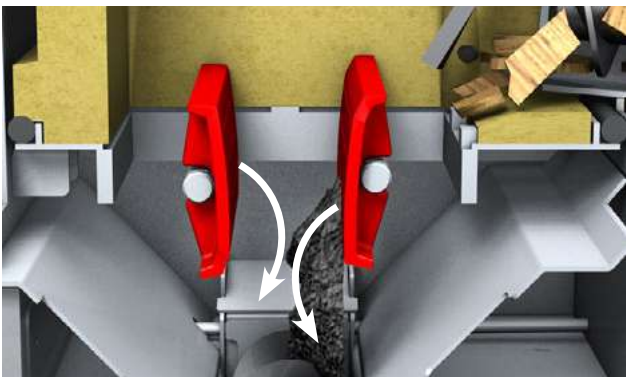

Vor dem Neustart erfolgt eine komplette Brennkammerreinigung. **Beide Roste öffnen sich** (drehen sich um 360°), kalte Asche und Fremdkörper wie Steine, Nägel etc. werden entsorgt.

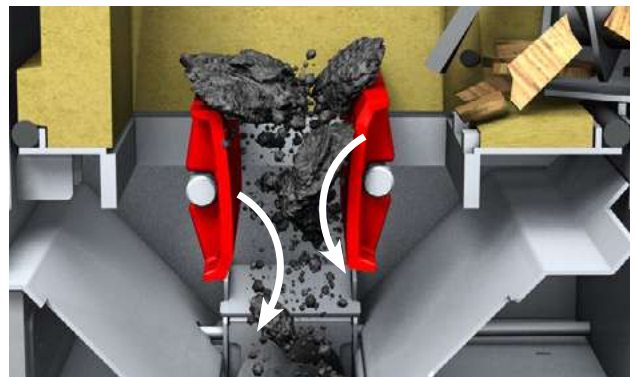

Bei Heizmaterial mit sehr niedrigem Ascheschmelzpunkt wird durch die besondere „**Brecherfunktion**“ des Drehrostes die Schlacke gebrochen.



ECO HK

Die Zukunft des Heizens

Vollschamottierte Brennkammer mit serienmäßiger Rezirkulation

Die Schamottbrennkammer garantiert durch ihren **sehr guten Speichereffekt** hohe Verbrennungstemperaturen (auch bei Teillast), minimiert den Zündungseinsatz und reduziert die Emissionen.

Jeder Eco-HK erhält serienmäßig eine **Rauchgas-Rezirkulation**, um der Verschlackungsneigung der Asche entgegen zu wirken – besonders bei trockenem Heizmaterial bzw. niedrigem Ascheschmelzpunkt. Die Rückstände können problemlos über die Ascheaustragung entsorgt werden, weil durch die Kühlung des Glutbetts auch niedrige Ascheschmelzpunkte minderwertiger Brennstoffe noch nicht erreicht werden.



Eigenständige Glutbettüberwachung

Berührungslose Sensoren überwachen die **Glutbett-höhe**, so wird der effizienteste Verbrennungszustand erreicht.

Lambdasonden-Regelung

Die in die Steuerung integrierte **Lambdasonde** erkennt den Heizwert des Brennstoffes und regelt so das optimale Brennstoff-Luft-Gemisch.



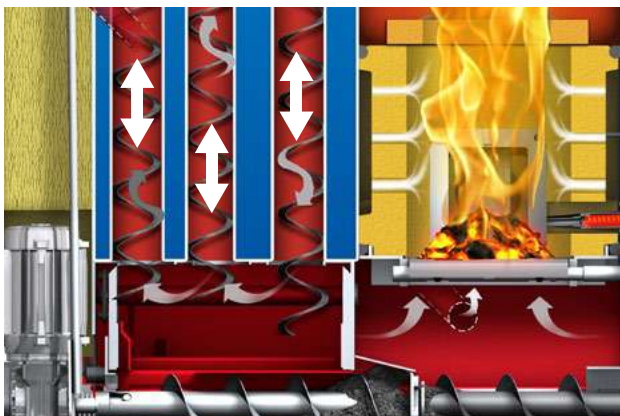

Optimierte Reinigung für hohen Komfort

In regelmäßigen Abständen werden **ALLE Wärmetauscherrohre** – auch der erste Zug – geputzt. Die Kanten der Schneckenturbulatoren befreien die Kesselrohre effizient von Flugascherückständen, die direkt in die Ascheschnecke fallen. Nur **eine** Austragungsschnecke befördert sowohl die Flug- als auch die Rostasche in die **vollintegrierte Aschebox**. Die Rückstände werden während des Transportes zerkleinert und in der Box verdichtet. Hoher Reinigungskomfort und ein gesteigerter Jahreswirkungsgrad sind die Folge. Bei Eco-HK 20–230 kW wird nur ein Antrieb für die Wärmetauscherreinigung und für die Ascheaustragung benötigt.

+ — Weitere Aschefördersysteme siehe Seite 43

Integrierte Touch-Steuerung - steckerfertig

Die neue **Lambda Touchtronic** lässt keine Bedienerwünsche offen. Sie zeichnet sich durch einen außergewöhnlichen Aufbau und eine einfache Bedienung aus.

- Einfache Touch-Menüführung
- Ausgeklügelte Wärmeverteilung
- Automatische Anpassung an die Witterung
- Viele Fernbedienungsmöglichkeiten vom Wohnraum aus bzw. mit App von unterwegs
- Anbindung an verschiedenste Smart Home-Lösungen möglich





Für noch bessere
und **klarere Luft**

PARTIKELFILTER 6 – 230 eCLEANER

Einzigartige Filtertechnik

Durch diesen Partikelabscheider werden die Feinstaubemissionen je nach Beschaffenheit des Heizmaterials erheblich reduziert.

Im eCleaner findet eine elektrostatische Aufladung der Partikel statt. Diese lagern sich an den Wänden ab und fallen durch die automatische Putzeinrichtung nach unten. Eine Schnecke übernimmt den Transport in die Aschebox des Kessels.

- ✓ **Geringer Platzbedarf**
- ✓ **Reduziert den Feinstaub** auf ein Minimum
- ✓ **Automatische Reinigung und Transport** in die Aschebox
- ✓ Optional, jederzeit einfach nachrüstbar

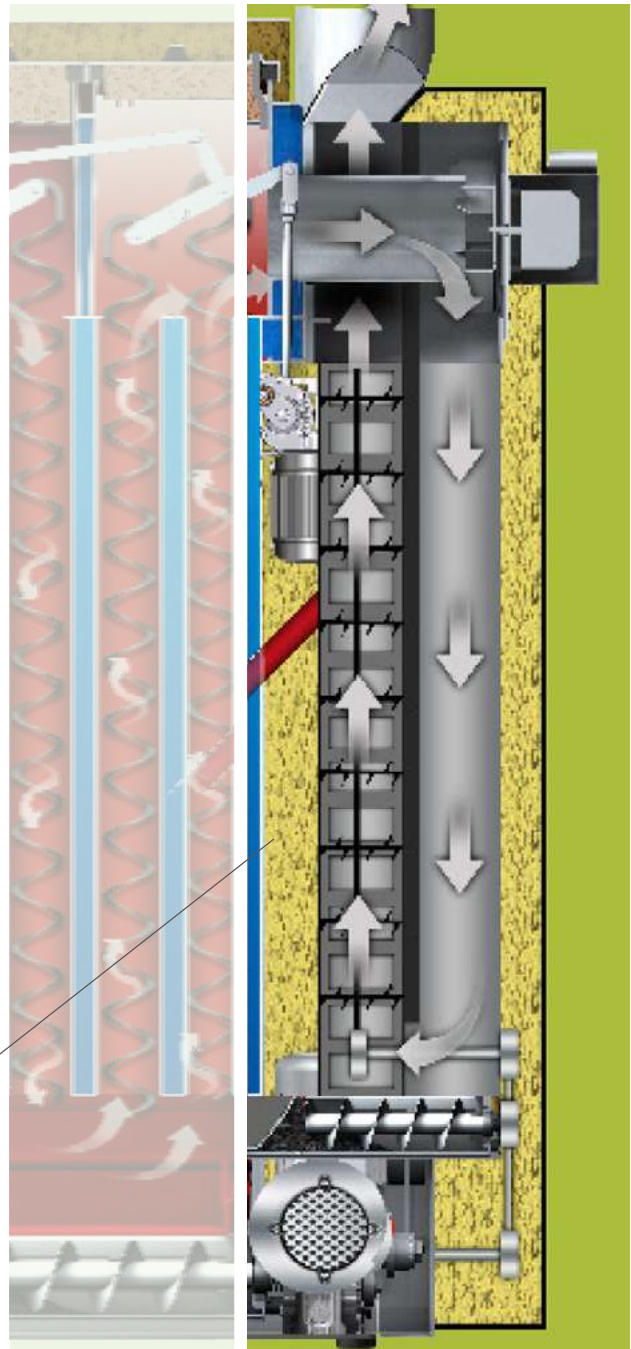

MULTI ZYKLON

Mit eCleaner kombiniert

- ✓ **Speziell für Eco-HK & Eco-PK 130 – 330**
- ✓ **Reduziert den Gesamtstaub** auf ein Minimum
- ✓ **Zubehör: Großzügige Aschebox**
75 Liter oder AFS mit 240 Liter oder 300 Liter Tonne

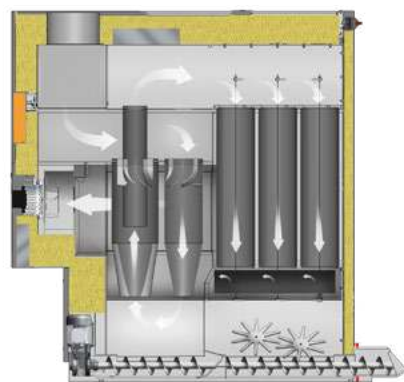



Hackgut-Kaskaden

Bis sechs Heizkessel für maximal 2 MW

Durch den speziellen und gezielten Zusammenschluß von bis zu sechs Kessel kann der Leistungsbedarf optimal der Jahreszeit angepasst werden. Die Betriebssicherheit und die Lagerraumkapazität wird verdoppelt und dies alles bei einem optimalen Preis-Leistungs-Verhältnis.

- ✓ **Höchste Betriebssicherheit**
- ✓ **Optimale Schwachlastabdeckung**
- ✓ **Großes Austragungsvolumen**
- ✓ **Optimales Preis-Leistungs-Verhältnis**



KWK 60 kW Wärme & 20 kW Strom aus Holz

Die Hargassner KWK besteht aus der Vergasereinheit und der Generatoreinheit. Mit dieser Anlage wird, basierend auf dem Prinzip der Holzvergasung, aus naturbelassenem Hackgut Strom und Wärme gewonnen. Der erzeugte elektrische Strom wird in das öffentliche Netz eingespeist. Die anfallende Wärme wird zu Heizzwecken, Trocknung oder dergleichen verwendet. Nähere Informationen finden Sie im detaillierten Hargassner KWK-Prospekt oder auf hargassner.com.



Leistungsstarke **Industrieheizungen**

Hargassner Heizungen sind für den dauerhaften Hochleistungsbetrieb konzipiert. Mit Anlagen bis 2.500kW Leistung – in Kaskade bis 10 MW– bieten wir eine umfangreiche Bandbreite! Die Zielgruppen dieser Heizungen reichen von Gastronomie und Hotellerie über Heizwerke, Landwirtschaften bis hin zu großen Gewerbe- und Industriebetrieben. Als Kunde erreicht man durch den Einsatz von kostengünstigen Hackschnitzeln eine schnelle Amortisation der Investitionskosten.

- ✓ **Robuste Industrieausführung**
- ✓ **Massives Strahlungsgewölbe**
- ✓ **Verwertet Brennstoffe bis 60 % Restfeuchte**

MAGNO UF

250 – 550 kW

Diese Heizanlage zeichnet sich durch eine Unterschubfeuermulde (UF) mit Ausbrandrost aus. Der Kessel eignet sich vorallem für den Einsatz in Gastronomie und Hotellerie, bei großen Gewerbe- & Industriebetrieben, speziell für sehr trockenes Heizmaterial, ideal auch für Tischlereien und Sägewerke.



MAGNO VR

250 – 550 kW

Die Heizanlage für den großen Leistungsbereich mit Vorschub-Rost-Feuerung (VR). Diese eignet sich besonders auch bei Hackgut mit hoher Restfeuchte mit bis zu 60%. Hohe Temperaturen garantieren eine saubere und effiziente Verbrennung. Alle Anlagen sind als Low-NOx Brennkammer ausgeführt.



MAGNO SR

800 – 2.500 kW, in Kaskade bis 2 MW

Mit den Anlagen bis 2.500kW Leistung bieten wir eine einzigartige Bandbreite. Diese Heizungen zeichnen sich durch einen Vorschubrost-Stufen-treppen-Rost (SR) aus. Eine modulierende Betriebsweise sowie Wirkungsgrade über 95,7% ermöglichen höchste Jahresnutzungsgrade. Sie sind vor allem für den dauerhaften Hochleistungseinsatz konzipiert und können Heizmaterial mit Restfeuchte von bis zu 60% verwerten. Ideal auch für Nah- und Fernwärmenetze.



Von überall zu jeder Zeit



Hargassner-App
Hier geht's zum Download
für iOS!



Hargassner-App
Hier geht's zum Download für
Android!



Ausgezeichnet
mit dem 1. Platz beim
App-Award 2022

Steuerungszubehör für jeden Bedarf

Den Großteil der Anforderungen eines modernen Hauses deckt die Hargassner Standardsteuerung ab. Sollen aber weitere Heizkreise, Sollarkollektoren, etc. angeschlossen werden, stehen Zusatzplatinen und Fernsteuerungen zur Verfügung. Für jeden Anspruch die richtige Lösung: Für nähere Informationen besuchen Sie unsere Homepage oder informieren Sie sich bei Ihrem Hargassner Installationsbetrieb.



Heizkreismodul HKM: Das Heizkreismodul dient zur Erweiterung von Heiz- und Boilerkreisen. Es wird in die Regelung der Gesamtanlage eingebunden und regelt bis zu zwei mischergeregelte Heizkreise & einen Boilerkreis mit BW-Zirkulationspumpe. Zusätzlich kann ein externer Heizkreis bzw. ein Pufferspeicher und weitere HKM angeschlossen werden.



Heizkreisregler HKR mit Touch: Der HKR ist ein witterungsgeführter Außentemperatur-Regler mit Touch-Bedieneinheit. Der Regler sendet der Heizungsanlage die Information, ob eingheizt werden soll oder nicht. So kann die Raumwärme mit max. acht Heizkreisen und fünf Boilerkreisen geregelt und konstant gehalten werden. Diese Automatik sorgt unter anderem für einen energiesparenden Heizbetrieb. Auch ein „standalone Betrieb“ ist möglich.



Zusatzplatinen: Hargassner bietet verschiedenste Zusatzplatinen für das Erweitern von Heizkreisen etc. an. Die **ZSP A/B** dienen zur Erweiterung um je einen Heizkreis und einen Boiler. Zum Ansteuern von gemischten Fernleitungen wird die **ZSP F** verwendet. Werden bis zu zwei zusätzliche Fühlereingänge benötigt, so greift man auf die **ZSP PF** zurück. Weiters gibt es auch die **ZSP S**, sie dient als Differenzregelung für eine Solaranlage im Einkreis- bzw. Zweikreisbetrieb. Alle weiteren ZSP und deren genaue Verwendung erklärt Ihnen gerne Ihr Hargassner Fachhändler.



Fernbedienung via Handy & Tablet



App zur mobilen Heizungssteuerung

Mit der Hargassner App kann man die Heizung schnell und mobil steuern und Informationen weltweit rund um die Uhr abrufen. Wichtige Informationen schickt die App sofort via E-Mail oder Push-Mitteilung an das mobile Endgerät. Zu jeder Zeit weiß man so über den Status des Heizkessels Bescheid. (Voraussetzungen: Internetverbindung zur Bedieneinheit am Kessel, Smartphone mit Android oder iOS)



Komfortable Fernbedienungen

Sie möchten eine Änderung Ihrer Heizungseinstellung vornehmen oder den aktuellen Status Ihrer Heizung ablesen ohne extra Ihren Heizraum aufzusuchen? Kein Problem! Die praktischen Fernbedienungen lassen keine Bedienwünsche offen. Einfach, selbsterklärend und optisch perfekt auf Ihre Bedürfnisse abgestimmt! Details zu unseren analogen und digitalen (Touch-)Fernbedienungen finden Sie auf unserer Webseite hargassner.com

Smart Home-Anbindungen

„Smart Home“ ist eine innovative Möglichkeit zur bedarfsgerechten Steuerung des Energiehaushalts im eigenen Zuhause. Hargassner hat für die gängigsten Hausautomatisierungen (Loxone, KNX, Mod-Bus usw.) eine Anbindung parat. Der Nutzen liegt auf der Hand. Man spart Energie und Kosten und genießt gleichzeitig Komfort und Sicherheit.





Einfache **Kesselbedienung**

Hargassner hat für alle Kessel-Reihen Steuerungsprogramme, die sich durch Übersichtlichkeit und einfachste Bedienung auszeichnen. So steuert man bequem Heizkreise und Warmwasser.



Hargassner Lambda Touchtronic

Diese Software steuert die Kesselserie Eco-HK von der Brennstoffförderung über die Verbrennung bis hin zu den Heizkreisen und Boilern. Sie arbeitet witterungsgeführt, erkennt veränderte Bedingungen schon im Ansatz und passt die Leistung des Heizkessels gleitend an. Dadurch läuft der Kessel immer im optimalen Leistungsbereich, was Heizmaterial und Kosten spart.

Alles auf einen Blick

Das Menü der Eco-HK-Serie zeichnet sich durch ihren klare Struktur aus. Genauere Features erhält man in der kesselbezogenen Bedienungsanleitung oder beim Hargassner Partner-Installateur.

The screenshot shows a control interface with the following elements and labels:

- KESSEL: Leistungsbrand** (Boiler status)
- AUSENTEMP. 4°C** (Outdoor temperature)
- Info Überbl.** (Info overview button)
- HK1: EIN** and **HK2: EIN** (Heating circuit status)
- Zustand Heizkreise** (Heating circuit status)
- Kesseltemperatur** (Boiler temperature: 115°C)
- Kesselleistung** (Boiler power: 71°C, 100%)
- Aktuelle Puffertemperatur** (Current buffer temperature: 64°C)
- PUFFER 59% voll** (Buffer tank fullness)
- BOILER 1** (Boiler 1 temperature: 51°C)
- Kunde** (Customer button)
- Boilertemperatur** (Boiler temperature)
- Kunden-, Installateur- und Service-Einstellungen** (Customer, installer, and service settings)
- Einstellen** (Settings button)
- Standard** (Standard button)
- Rauchfang** (Chimney button)
- Auto Funktion** (Auto function button)
- Betriebsarten Kessel** (Boiler operating modes)

Lehnen Sie sich gemütlich zurück

Ihre Heizanlage macht den Rest!

Steuerung der Heizkreise

Die **Lambda Touchtronic** kann mehrere voneinander unabhängige Heizkreise steuern. Im Detail kann der Kunde unterschiedlichste Einstellungen definieren, z. B. bei welchem Heizkreis, zu welcher Tageszeit er welche Raumtemperatur haben möchte.



Erwärmen des Brauchwassers

Man stellt nur die gewünschte Boilertemperatur und Ladezeit ein. Die Regelung übernimmt den Rest. Hargassner garantiert 24 Stunden Warmwasser.



Ein weiterer Vorteil liegt in der automatischen Boilervorrang. Diese bestimmt, dass während der Boilerladung die Raumtemperatur nicht abkühlt.

In Ihrem Zuhause bleibt es immer wohlig warm.

Die **3G Tag/Nacht-Absenklogik** ermöglicht es, drei Außentemperaturgrenzwerte zu bestimmen. Es gibt einen Wert für „Heizen am Tag“, einen für „Absenken am Tag“ und einen für „Absenken in der Nacht“. So läuft die Heizung nur dann, wenn es wirklich nötig ist – das ist komfortabel Energie sparen. Durch die ausgeklügelte Restwärmenutzung wird nach dem Abschalten des Heizkessels die gespeicherte Energie effizient in die Heizkreise abgegeben.

Beispiel eines Tagesheizablaufs mit Absenklogik

Festgelegte Außen-Grenzwerte, ab denen geheizt wird: Tag ab 16°C, Nacht ab -5°C (22:00–6:00 Uhr)

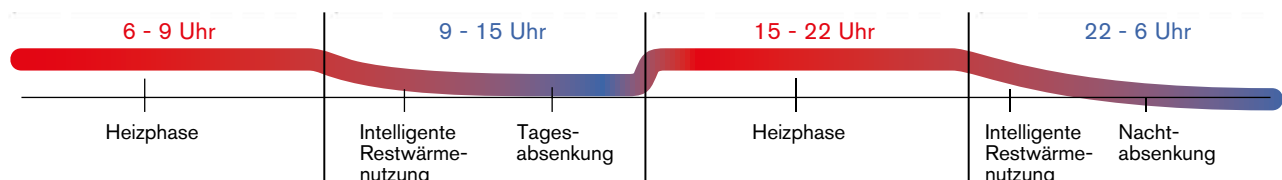

Heizzeit 1

6–9 Uhr: Draußen hat es -7 °C, also deutlich unter dem definierten Grenzwert von +16 °C. **Die Heizung schaltet sich ein.**

Tag-Absenkzeit

9–15 Uhr: Draußen steigt die Temperatur auf -1 °C, unter den Tagesabsenk-Grenzwert von +8 °C. **Die Heizung schaltet im Tages-Absenkbetrieb ein.**

Heizzeit 2

15–22 Uhr: Die Außentemperatur steigt auf +1 °C; also deutlich unter dem Grenzwert von +16 °C. **Die Heizung bleibt eingeschaltet.**

Nacht-Absenkzeit

22–6 Uhr: Es kühlt ab auf -2 °C, also nicht unter dem Grenzwert für die Nachtabsenkung von -5 °C. **Die Heizung schaltet sich ab.**

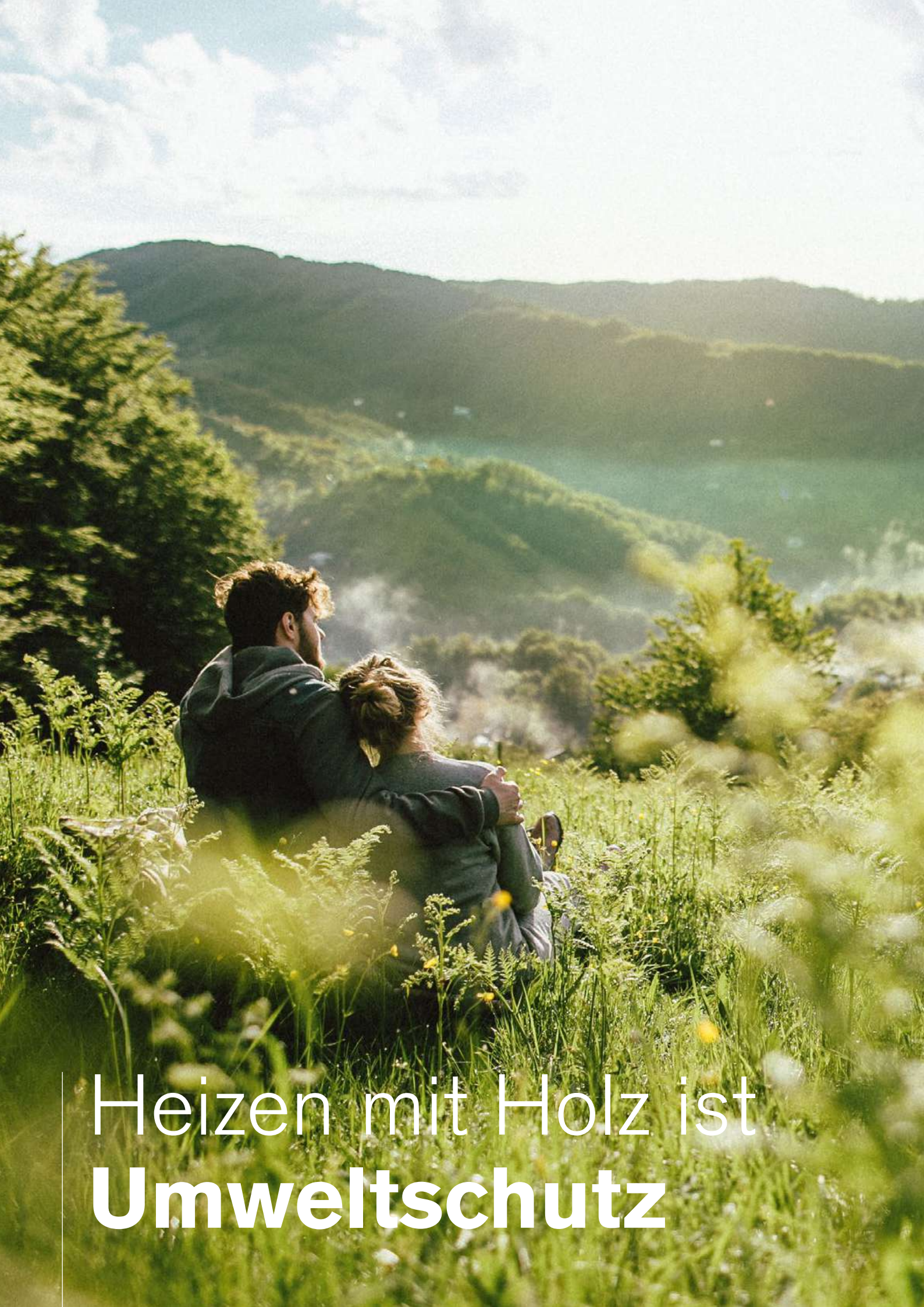

Heizen mit Holz ist
Umweltschutz

Eco-Raumaustragung von Hargassner: energiesparend & kostensenkend

Einzigartige Vorteile der Eco-HK-Raumaustragung

Durch die geringe Antriebsleistung von nur 0,18 kW (bei 70–330 kW: 0,25–0,55 kW) und das hocheffiziente und robuste Stirnradgetriebe ist sie äußerst energiesparend und senkt somit die Stromkosten. Bis zu 67% Ersparnis können im Vergleich zu herkömmlichen Raumaustragungen erreicht werden. Durch den enorm hohen Getriebe-Wirkungsgrad von über 90% übertrifft es deutlich herkömmliche Schneckengetriebe. Eine leichte Handhabung der Schnecke, samt Trog mit abnehmbarem Deckel, garantiert die neue modulare Bauweise.



- ✓ **Hargassner Stirnradgetriebe**
Niedrigster Reibungsverlust bei höchstem Wirkungsgrad über 90%
- ✓ **Modulbauweise** flexibel in der Planung
- ✓ **Maximale Lagerraumnutzung**
durch niedriges Einbaumaß

- + Niedrigster Stromverbrauch
- + Schnelle und einfache Montage
- + Kostengünstig
- + **Kein Schrägboden erforderlich**

Antriebssysteme im Vergleich



Schneckengetriebe
hoher Reibungsverlust
niedriger Wirkungsgrad



Stirnradgetriebe
niedriger Reibungsverlust
höchster Wirkungsgrad

Niedrigster Stromverbrauch!

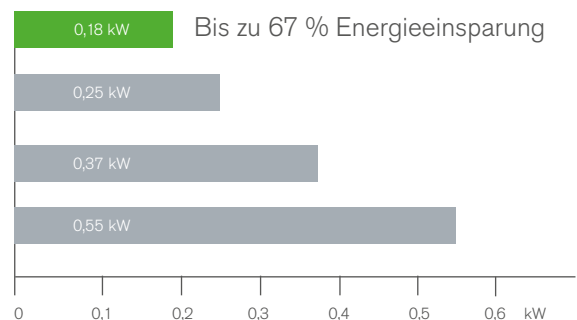

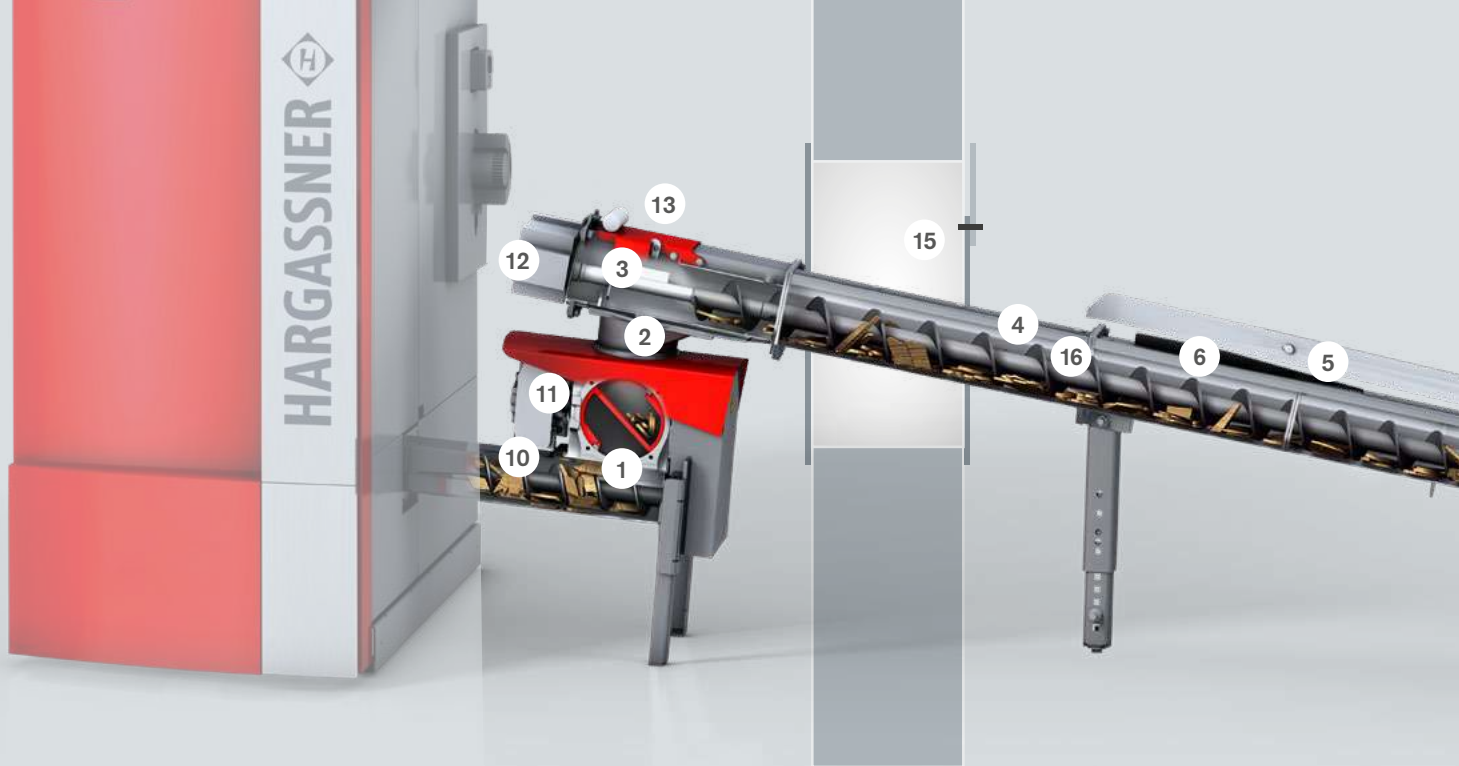

ECO HK

Raumaustragung – robust und zuverlässig



1 Zweikammer-Z-Schleuse

Eine speziell für den Einsatz von Hackgut konzipierte Zellradschleuse in Z-Form.

- Kammertiefe 18 cm / 22 cm
- Für lange Holzstücke
- Gewährleistet 100%ige Rückbrandsicherheit
- Einfach austauschbar
- Sehr kraftsparend
- Mit gehärteten Schneidkanten

2 Kugelkopf

- Flexibler Neigungs- und Drehwinkel
- Maximale Flexibilität bei der Planung und Montage

3 Brecherbox

- Zerkleinerung überlanger Teile
- Erhöhte Betriebssicherheit
- Mit speziellem Sicherheitsschalter



4 Modulbauweise

- Flexibel in der Planung
- Schneckenverlängerungen von 300–2000 mm
- Einfach in der Einbringung & Montage
- Schneller und kostengünstiger bei der Wartung
- Austausch der einzelnen Schneckenteile möglich

Raumaustragung Eco-HK

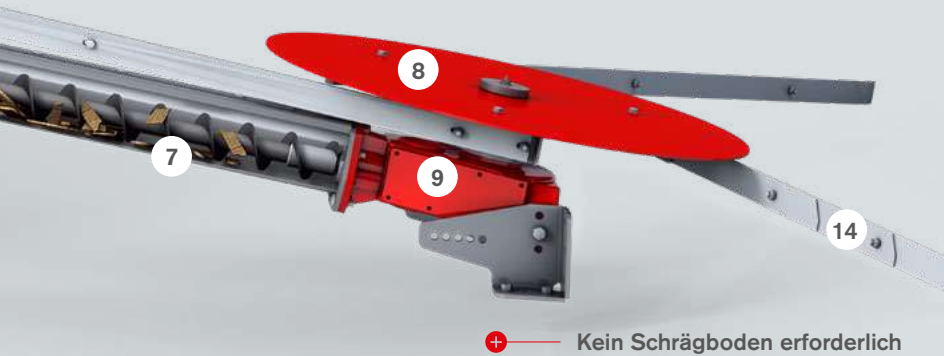

- 1 Zweikammer Zellradschleuse in Z-Form
- 2 Kugelkopf
- 3 Brecherbox
- 4 RA-Verlängerungen (in Modulbauweise)
- 5 Spezielle Federanordnung
- 6 Effektiver Hackgut-Abstreifwinkel
- 7 Austragungsschnecke und Schacht
- 8 Leerlaufscheibe (bei RA 450 + 500)
- 9 Eco-Raumaustragungsgetriebe (Stirnradgetriebe)
- 10 Niro-Einschubschnecke (+ Rohr in Edelstahl) mit Temperaturüberwachung ETÜ
- 11 Antriebsmotor Einschubschnecke + Schleuse
- 12 Antriebsmotor Austragungsschnecke + Rührwerk
- 13 Sicherheitsdeckel mit Retourlauf-Funktion
- 14 Bodenrührwerk mit Federn
- 15 Wartungsöffnung
- 16 Brennstofflagerraum - Temperaturüberwachung TÜB

+ — Kein Schrägboden erforderlich

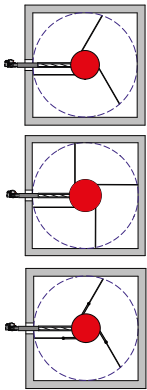

5 Spezielle Federanordnung

- Bis Ø 4 m = 3-Feder-System
- Kraftsparende Übersetzung 1:16
- Ø 4,5 bis 5 m = 4-Feder-System
- Kraftsparende Übersetzung 1:25
- Ø 5,5 bis 6 m = 3-Feder-Knickarme
- Kraftsparende Übersetzung 1:25



6 Hackgut Abstreifwinkel

- Beste Materialversorgung
- Ideale Materialmenge im Schneckenschacht
- Max. Lagerraumentleerung
- Weniger Kraftaufwand und Verschleiß



Massive Bauweise

- Sehr robust und langlebig
- Betriebssicher
- Wartungsfrei

7 Schnecke & Schacht

- Großzügig dimensioniert
- Kein Materialstau
- Geeignet für Hackgut/Pellets

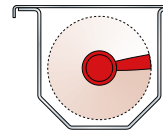

8 Leerlaufscheibe

- Scheibe bleibt stehen bis Federn eingezogen sind (bei RA 450 + 500)
- Halber Kraftaufwand
- Keine Hohraumbildung



9 Eco-Raumaustragungsgetriebe

- Höchster Wirkungsgrad
- Energiesparend & hocheffizient
- Langlebig





Optimale Lagerung
ein gutes Gefühl

Für jede Kundensituation die richtige Lösung

Einer der wichtigsten Punkte bei der Umsetzung einer Hackgutanlage ist die Planung des Brennstofflagerraums. Egal, ob der Lagerraum im Wohnhaus oder in einem Nebengebäude ist, ob er im Keller, ebenerdig oder sich im ersten Stock befindet – Hargassner bietet für jede Kundenanforderung die richtige Lösung. Natürlich sollte der Lagerraum bequem zu beschicken und auch so groß wie möglich bzw. notwendig sein. Die Heizungsplanung im Nebengebäude bietet auf Grund des größeren Platzangebotes und der meist einfacheren Beschickungsmöglichkeiten wesentliche Vorteile.

Heiz- und Lagerraum im Keller

Die Lagerraumbeschickung des Kellers im Wohngebäude erfolgt über eine waagrechte Befüllschnecke an der Decke mit außenliegendem Schacht.



Heiz- und Lagerraum im Nebengebäude

Die Lagerraumbeschickung (im ersten Stock) läuft über eine senkrechte Befüllschnecke. Die Entnahme erfolgt über die Raumaustragung mit Fallrohr.



Heiz- und Lagerraum ebenerdig

Im Nebengebäude bzw. Heizhaus: Die Lagerraumbeschickung erfolgt maschinell direkt vom Hacker bzw. vom Traktor mit Frontlader.



Heizwerk für Nahwärmenetz

Eigenständiges Gebäude mit Heiz- und Lagerraum. Lagerraum ist versenkt und bequem von oben befüllbar.



Heizmodule als besondere Heiz- und Lagerraumlösung!

Die Lagerraumbeschickung erfolgt über die senkrechte Befüllschnecke.



Raumaustragung mit abgestimmtem Konzept

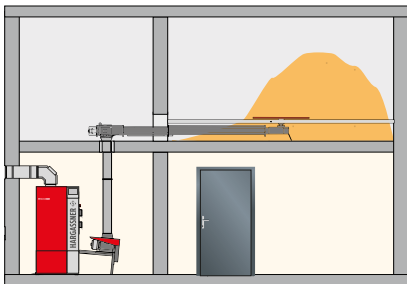

Nach unten mit Fallrohr

Ein von Hargassner entwickeltes modulares Fallrohrsystem wird eingesetzt, wenn sich der Hackgutlagerraum im Stockwerk über dem Heizkessel befindet. Es sind die Durchmesser 150 und 180 cm wählbar. Diverse Rohrmodule und variable Verlängerungen gewährleisten eine exakte Einstellung hin zur Einschubschnecke. Auch für einen seitlichen Versatz und Konzepte mit zwei Raumaustragungen hat Hargassner Lösungen (Y-Stück auf Anfrage).

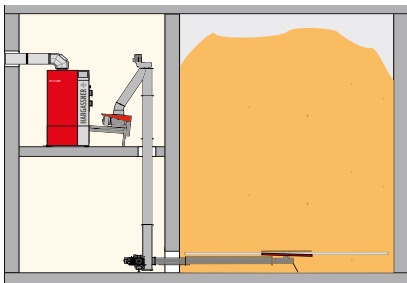

Nach oben mit senkr. Verbindungsschnecke

Bei Hackgutlagerungen im Stockwerk unter der Heizung wird zwischen Raumaustragung und Kessel eine senkrechte, modulare Schnecke für den Transport des Brennstoffs nach oben verwendet. Auch hier sorgen bestens entwickelte Module, Verlängerungsrohre und Lösungen bei einem möglichen Versatz für eine exakte Einstellung hin zur Einschubschnecke.

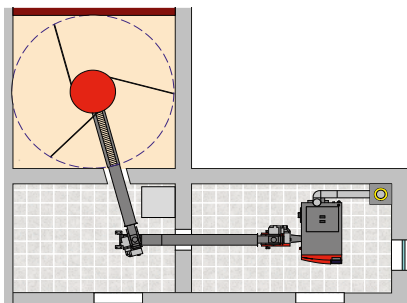

Mit universeller Verbindungsschnecke

Das Konzept mit Verbindungsschnecke ist der Alleskönner und überbrückt größere Entfernungen mit einer variablen, schräg montierbaren Transportschnecke. Das gesamte ist ein Modul und besteht aus Verlängerung sowie variablen Anschlussköpfen beim Kessel und der Schnecken zueinander ist nahezu jede Gebäudesituation für den optimalen Hackguttransport lösbar.

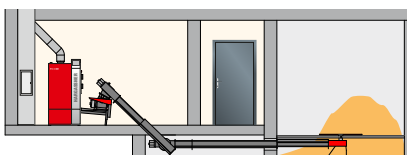

Mit variabler Steigschnecke

Eine Steigschnecke ist das perfekte Konzept, wenn Heiz- und Lagerraum durch andere Räume (z. B. Gänge) getrennt sind. Dazu wird die Raumaustragungsschnecke versenkt. Eine Steigschnecke im Heizraum transportiert das Hackgut dann zur Einschubschnecke des Heizkessels. Beide Schnecken stehen linear zueinander. Am Kessel selbst kann die Steigschnecke schräg angebunden werden.

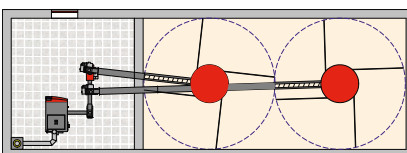

Mit zwei Raumaustragungen

Dieses Konzept nützt rechteckige Lagerräume optimal und führt mit zwei Raumaustragungen und damit zwei Transportschnecken hin zum Heizkessel. Das erhöht das Lagervolumen und damit auch die Reichweite des Hackguts. Die Umschaltung der beiden Raumaustragungen erfolgt automatisch.





Kaskadenregelung für mehr Heizleistung

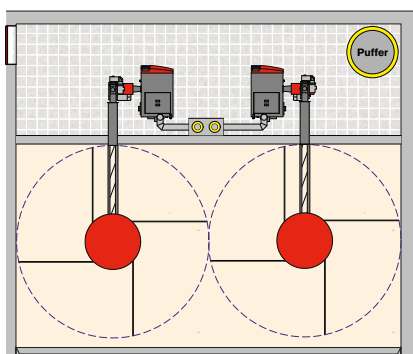

Mehrfachanlagen bis sechs Kessel und bis zu 2 MW

Das Anlagenkonzept für den hohen Heizbedarf erlaubt durch die gezielte Steuerung von bis zu sechs Kesseln in Reihe die optimale Anpassung des Heizbetriebs an die Jahreszeit. Durch die Kaskadenschaltung lässt sich außerdem eine größere Kapazität des Hackgut-Lagerraums mit mehreren Rührwerken dimensionieren. Im Resultat erhöht sich die Betriebssicherheit.

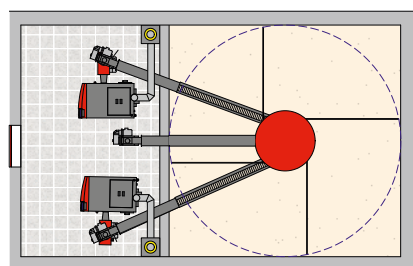

Doppelanlage mit einem Rührwerk

Ein Rührwerk versorgt zwei von einer Kaskadenregelung gesteuerte Heizkessel direkt. Eine geschlossene Schnecke mit separatem Antrieb dreht das Rührwerk im Hackgut-Lagerraum. Über zwei offene Austragungsschnecken werden die Kessel mit dem Brennstoff versorgt.

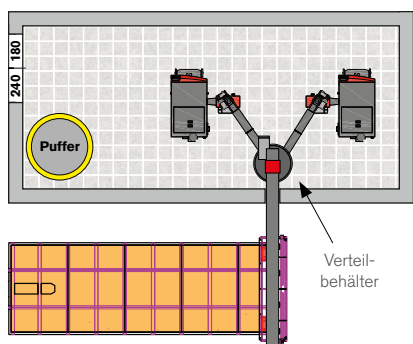

Verteilbehälter für Mehrfachanlagen

Das ist die Lösung, wenn nur eine Austragung vom Lagerraum her möglich ist. Der runde Verteilbehälter besitzt einen eigenen Antrieb und verstellbare Füße. Er übernimmt, durch Öffnungen für jeden Kessel und variable Verbindungsschnecken, die Verteilung des Hackguts. Bis zu vier Kessel können so versorgt werden. Eine Erweiterung mit Aufsatzrahmen ist möglich. Einsetzbar ist er mit Hargassner- oder auch Fremd-Raumaustragungen (Siloaustragung, Schubbodenaustragung, etc.).



LAGERRAUMBEFÜLLUNG

Automatische Lagerraum-Befüllsysteme



Mit Auswerfer innen

Eine senkrechte Schnecke innerhalb des Lagerraums transportiert das Hackgut nach oben. Der Auswerfer des Befüllsystems gewährleistet eine sehr staubarme Verteilung.



Mit Auswerfer außen

Eine senkrechte Schnecke mit Schacht transportiert an der Außenseite des Gebäudes das Hackgut nach oben - ideal bei Rundsilos und ebenerdigen Räumen mit niedriger Raumhöhe. Der staubarme Auswerfer zur Verteilung wird von außen durch eine Maueröffnung versorgt.



Mit Verteilschnecke waagrecht

Eine senkrechte Schnecke für den Transport des Hackguts nach oben wird anstelle eines Auswerfers mit einer waagrecht verlaufenden Verteilschnecke im Lagerraum kombiniert. Ideal bei länglichen Hackgutlagern und zur Überbrückung von Zwischenräumen.

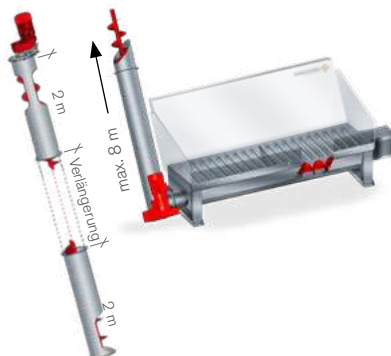

Mit Schrägschnecke variabel

Hier übernimmt die Befüllung des Lagerraums eine schräg gestellte Befüllschnecke mit variabler Neigung und Längen von bis zu acht Metern. Ideal für hohe Lagerräume mit Dachgiebel. Diese gibt es mit oder ohne Trog.



Beispiel

Automatisches Befüllsystem (auch für schwer zugängliche Lager Räume) mit Trog, senkrechter Schnecke und Innenauswerfer

Der Grundbefülltrog dient als Füllhilfe und steht außerhalb des Lagerraums. Er ist in den Längen 1,4 m, 2,1 m und 2,8 m lieferbar (mit und ohne Räder). Man kann ihn mit Aufsatzrahmen, Seitenwänden und aufklappbarem Deckel für ein komfortables Einkippen ergänzen und bei Bedarf in den Boden versenken.

Die senkrechte Förderschnecke gibt es für bis zu 8 m Höhe und erreicht je nach Hackgutqualität eine Leistung bis 50 m³/h (auch waagrechte Schnecken sind in verschiedenen Längen erhältlich). Der Auswerfer ist für optimale und staubarme Hackgutverteilung je nach Lagerraumform verstellbar. Die Auswurfweite hängt von der Beschaffenheit und Wurfhöhe des Hackgutes ab. Je größer und schwerer, desto weiter wird verteilt (siehe rote Kurve). Leichteres Hackgut kann nicht so weit geschleudert werden (schwarze Kurve). Dadurch ergeben sich verschiedene Befüllhöhen.

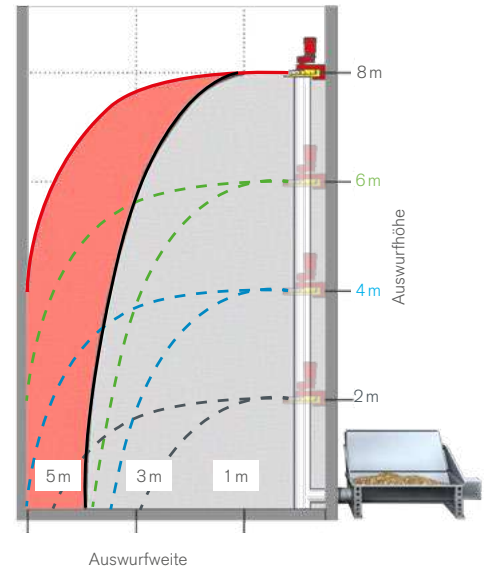

Automatische Befüllsysteme für Kellerräume



Mit Befüllschnecke waagrecht (mit und ohne Schleuderteller)

Mit und ohne Schleuderteller ist sie die ideale Lösung für Kellerräume und Erdbunker.

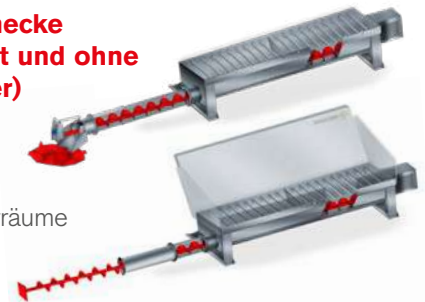

Befüllschnecke für Kellerräume

Die waagrechte Befüllschnecke stellt eine ideale Lösung zur automatischen Befüllung von Kellerräumen und zur Hackgutverteilung in Erdbunkern dar. Bei freispännenden Befüllsystemen von 5–10 m Länge wird ein Zwischenlager zur Stabilisierung eingesetzt. Die Förderleistung beträgt bis zu 30 m³/h (je nach Materialkonsistenz).

Zubehör

Als Komplettanbieter findet man bei Hargassner auch umfangreiche Erweiterungssortimente rund um das Thema „automatisches, komfortables Befüllen“ des Hackgut-Lagerraums. Auskunft dazu gibt auch gerne der Hargassner-Installateur vor Ort.



Verlängerung waagrecht und senkrecht (max. 8 m groß)

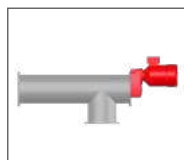

Winkelstück



Schnellkupplung



Transporträder



Gabelzinkenkonsole



Heizmodule für draußen – Auslagern mit System

Ein Heizcontainer mit Heizkessel und integriertem Hackgutlagerraum bringt eine enorme Platzersparnis im Gebäude und erleichtert generell den Umstieg auf Biomasse.

Diese ideale Kombination aus externem Heiz- und Lagerraum kommt als kostengünstige Systembauweise und als Ein-, Zwei- oder Mehrfachcontainer. Die Module erlauben individuelle Längen, Breiten, Höhen und natürlich verschiedene Wärmeleistungen. Deshalb sind sie angefangen beim Einfamilienhaus, über öffentliche Gebäude, Gewerbe und Industrie bis hin zu Nahwärmekraftwerken (Wärme-Contracting) einsetzbar. Sie glänzen außerdem mit einem sensationellen Preis-Leistungs-Verhältnis.

- ✓ **Schnell und einfach aufgestellt**
- ✓ **Individuell in Größe und Design**
- ✓ **Zusätzliche Abstellfläche**
- ✓ **Einfach erweiterbar**



Einstock-Heizmodul 35 kW Hackgut, Landwirtschaft



Einstock-Heizmodul 2 x 100 kW Hackgut, Gewerbe



Einstock-Heizmodul



Doppelstock-Heizmodul

Modulare Heizlösung – vielseitig für alle Einsatzzwecke

Ein Hargassner Heizmodul kann passend für jeden Gebäudetyp dimensioniert werden. Natürlich stehen einem in der Außengestaltung alle Wünsche offen: ob schlicht in der Standardausführung mit Metallwand oder verkleidet passend zum Wohnhaus oder dem Gewerbeobjekt. Nähere Details finden Sie unter hargassner.com oder in unserem Hargassner Heizmodule-Prospekt.

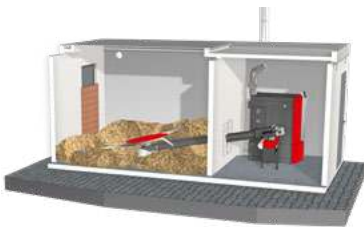

Einstock-Heizmodul

für Heizanlagen von 20–120 kW und 20–32 m³ Hackgut

- Wohnhausanlagen
- Gasthäuser, Landwirtschaft



Doppelstock-Heizmodul

für Heizanlagen von 70–200 kW und 60–80 m³ Hackgut

- Wohnhausanlagen
- Hotels, Industrie, Contracting usw.

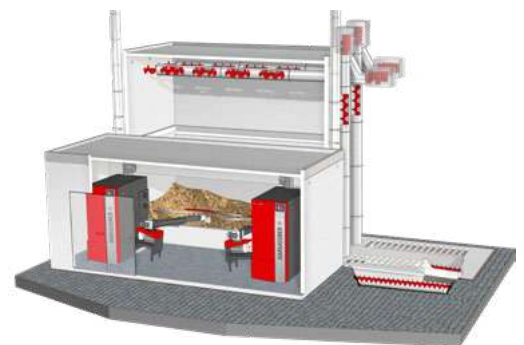

Mehrfach-Heizmodul

für Heizanlagen von 140–1.000 kW und 80–160 m³ Hackgut

- Wohnhausanlagen
- Hotels, Industrie, Contracting usw.



Doppelstock-Heizmodul 200 kW Hackgut, Gewerbe



Mehrfach-Heizmodul 660 kW Hackgut, Industrie

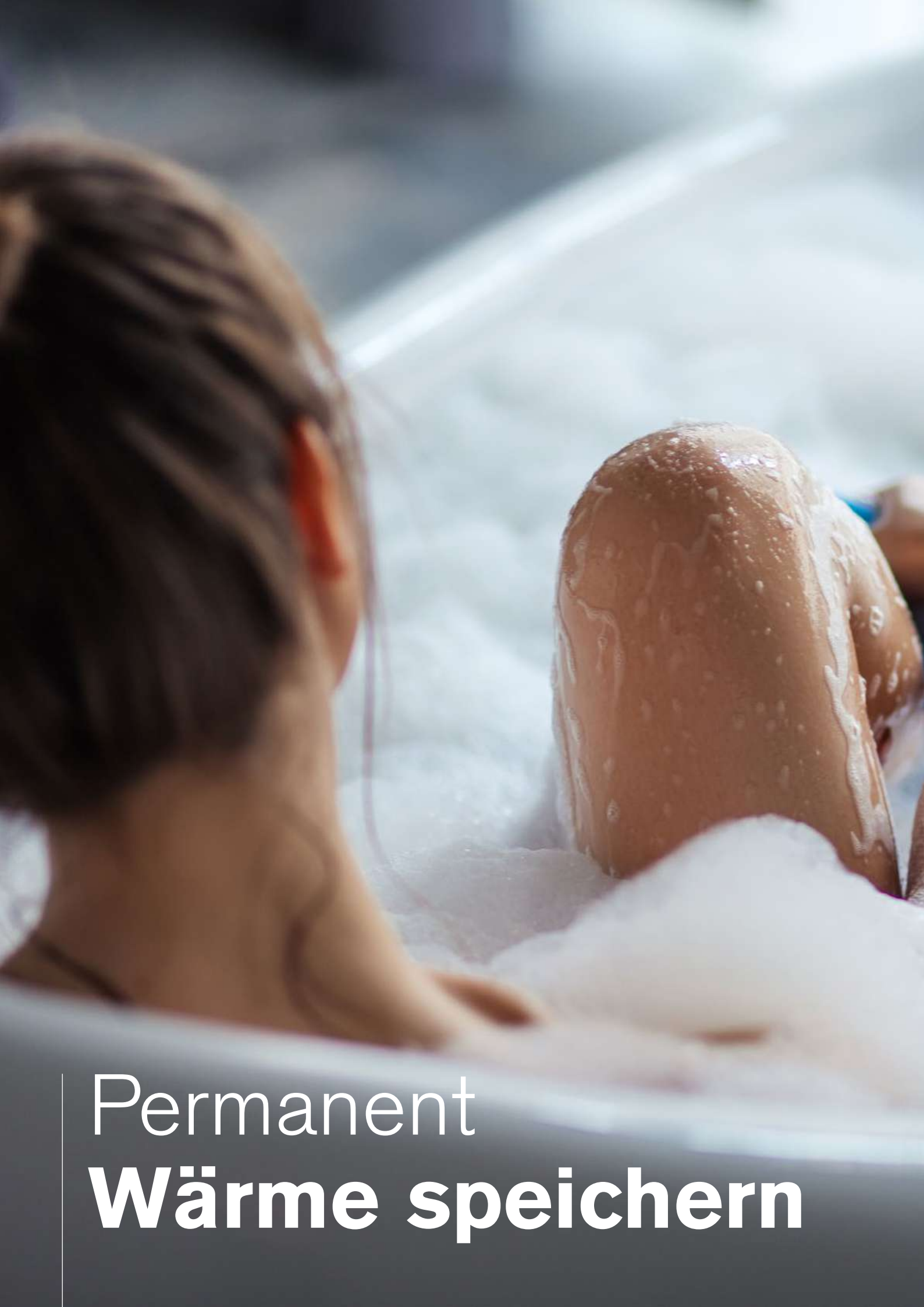

Permanent
Wärme speichern

Speichersysteme für Wärme auf Vorrat

Durch die Speicherung von Wärme in einem Puffer- bzw. Brauchwasserspeicher muss der Heizkessel nicht ständig in Betrieb sein und kann dadurch effizient betrieben werden. Je nach Modell wird entweder das Heizungswasser alleine oder Heiz- und Brauchwasser gespeichert.



Universaler Wärmespeicher Schichtpuffer SP für 500–5.000 l

Der Schichtspeicher SP und seine Solarvariante sind für alle Hargassner Heizungen einsetzbar. Der Hargassner Partner-Installationsbetrieb empfiehlt gerne die passende Lösung. Die Ergänzung der Modelle mit einer Frischwasserstation ist vorgesehen. Durch ein integriertes Rücklaufschichtblech und die variable Fühlerpositionierung wird die Wärmeenergie effizient genutzt. Das spart auf lange Sicht Heizkosten.

- ✓ **Optimierte Energieausnutzung** durch ein spezielles Schichtblech im Pufferspeicher
- ✓ **Effiziente Isolierung** mit Hartmantel
- ✓ Geeignet f. **Kombination mit Solar**
- ✓ **Einfache/flexible Montage**, parallel schaltbar
- ✓ **Geringster Platzbedarf**
- ✓ **Sonderspeichergrößen** auf Anfrage



Hygiene Schichtpuffer HSP – für 500–1.500 l

Mittels Durchlaufprinzip und einem eingebauten Edelstahl-Wellrohr ermöglicht dieser Puffer zusätzlich die Trinkwassererwärmung. Die großzügige Dimensionierung garantiert eine hohe und auch Legionellen sichere Warmwasserleistung. Der HSP nützt die Wärmeenergie durch ein integriertes Rücklaufschichtblech und die variable Fühlerpositionierung besonders effizient. Dieser Wärmespeicher ist auch als Solarvariante verfügbar.

- ✓ **Hygienische Warmwassererzeugung**
- ✓ **Optimierte Energieausnutzung** durch ein spezielles Schichtblech im Pufferspeicher
- ✓ **Effiziente Isolierung** mit Hartmantel
- ✓ Geeignet f. **Kombination mit Solar**
- ✓ **Einfache/flexible Montage**, parallel schaltbar
- ✓ **Geringster Platzbedarf**
- ✓ **Verkalkungsschutz** durch flexibles Edelstahl-Wellrohr



Von der Flamme
zur Asche

Nach der Verbrennung schnell & sauber entsorgen

Je größer die Aschetonne, desto seltener die Wartungsintervalle. Hargassner bietet verschiedenste Aschefördersysteme in eine große Aschetonne an. Dadurch werden die Entleerungsintervalle der Asche massiv reduziert und der Komfort erhöht. Eine große Aschetonne bringt ein Wartungsintervall bis zu einem Jahr.

Aschefördersystem (Eco-HK 20–330)

Das Aschefördersystem mit flexibler Schnecke transportiert die Asche in eine 240 oder 300l große Aschetonne. Diese ist sowohl links als auch rechts neben dem Kessel aufstellbar. Die flexible Schnecke ist bis zu 3 m verlängerbar.



Ascheabsaugung (Eco-HK 20–120)

Für all jene, die die Aschetonne außerhalb des Heizraums aufstellen möchten, bietet Hargassner ein Ascheaugsystem an. Die Distanz der 300l Aschetonne zum Heizkessel kann bis zu 20m betragen. Bei Außenaufstellung ist ein Witterungsschutz bauseits zu erstellen.



Aschetonne

Die Aschetonne gibt es mit 240 Liter zur Entsorgung mittels Müllabfuhr und mit 300 Liter zur Entleerung mittels Stapler bzw. Traktor mit Frontlader.



Aschesauger AC-Ash-Cleaner

Der Hargassner Aschesauger AC-Ash-Cleaner besteht aus einer Industriesaugereinheit mit einer 300l Aschetonne mit Rädern und dient zur einfachen Entsorgung der Asche aus der Aschebox bzw. des Heizkessels. Der im Gerät befindliche Filter kann bei Reduktion der Saugleistung halbautomatisch gereinigt werden. Wichtig: Der Sauger benötigt einen Witterungsschutz bei Aufstellung im Freien!





Sonnige Aussicht
für die Zukunft

Premium-Solarkollektoren



Als ideale Ergänzung zu Biomasse-Heizungen führt Hargassner hochwertige Solar-kollektoren zur Aufbereitung von Heizungs- und Warmwasser. Diese sind als Flach-kollektoren mit hoher Leistung und langer Lebensdauer erhältlich, und es gibt sie in verstärkter Ausführung für Regionen mit hohen Schneelasten. Weltweit vertreibt die Hargassner-Gruppe auch Vakuum-Flachkollektoren.

Hargassner ist der Komplettanbieter bei Biomasse-Zentralheizungen.

Hydraulikkomponenten, Zubehör jeglicher Art sind für alle Anforderungen umfangreich und in individuellen Ausführungen erhältlich. Eine exakte Abstimmung der gesamten Heizlösung garantiert eine optimale Kooperation jedes einzelnen Bestandteils miteinander. Zusätzliche Infos dazu finden Sie in weiteren Produktprospekten oder auf hargassner.com (auch als Download).



Finden Sie nähere Infos zu unserem Heizungszubehör unter hargassner.com

Vielseitige Heizungskomponenten



Übergabestation, Wärmemengenzähler, Frischwasserstation & Heizkreisgruppen

Erweiterbare Hydraulikkomponenten für Heizkreise, die Frischwasseraufbereitung, etc. sind auf die Hargassner Heizkessel abgestimmt. Ihre Steuerfunktionen werden exakt von der Hargassner Regelung am Heizkessel übernommen.



Niro-Rauchrohr-Set RLA Ø 150 mm

Bei Hargassner findet man für Hackgutkessel auch spezielle Niro-Rauchrohr-Sets. In den Verbindungsleitungs-Sets sind alle notwendigen Komponenten wie Bögen, Rohre, Kesselbride und Dichtungen integriert. Es gibt die Ausführungen RLA mit integriertem Kaminzugregler (Ex). Im Verbindungsleitungs-Set Ø 150 mm sind alle Bögen, Rohre, Kesselbride und Klemmbänder integriert.



Rücklaufanhebung

Dient zur automatischen Rücklaufanhebung des Hargassner-Hackgutkessels mit gleichzeitiger Ladung eines Pufferspeichers. Die vollintegrierte Rücklaufanhebung mit Rücklaufmischer und hocheffizienter Pufferladepumpe ist rasch montierbar und reduziert die Montagezeit und -kosten.

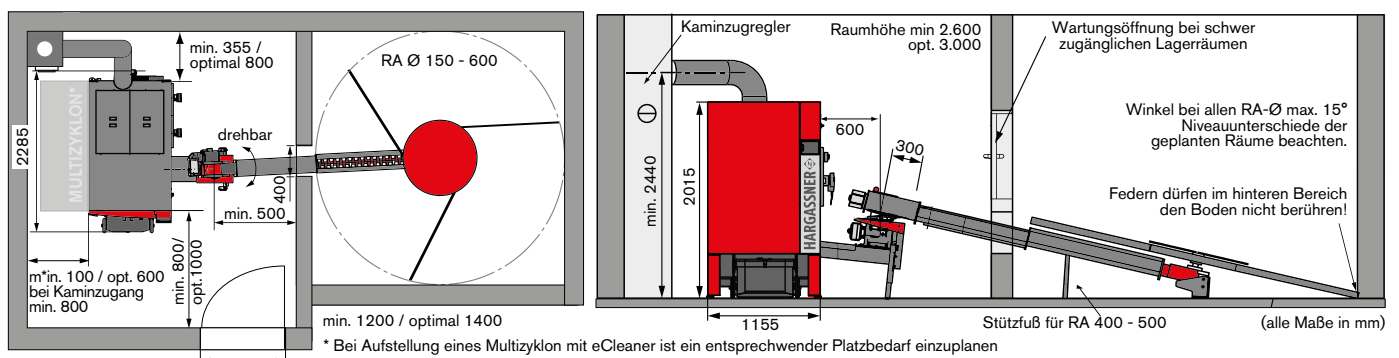
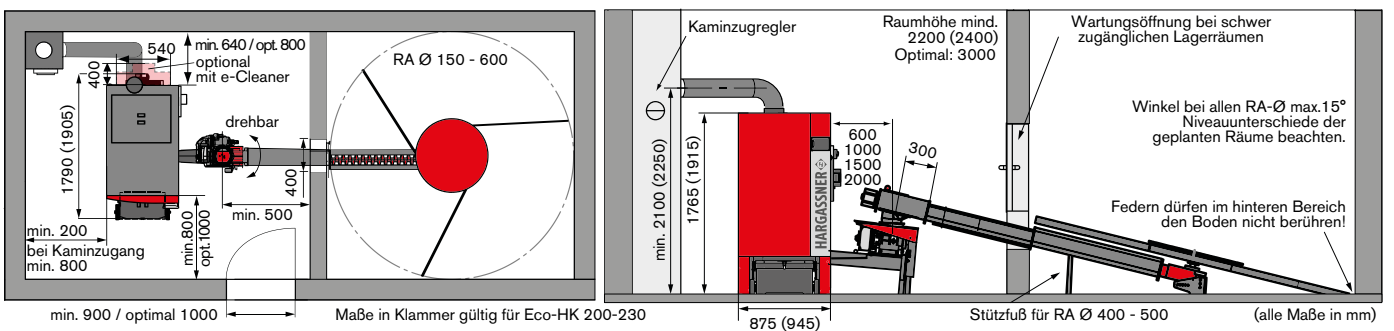
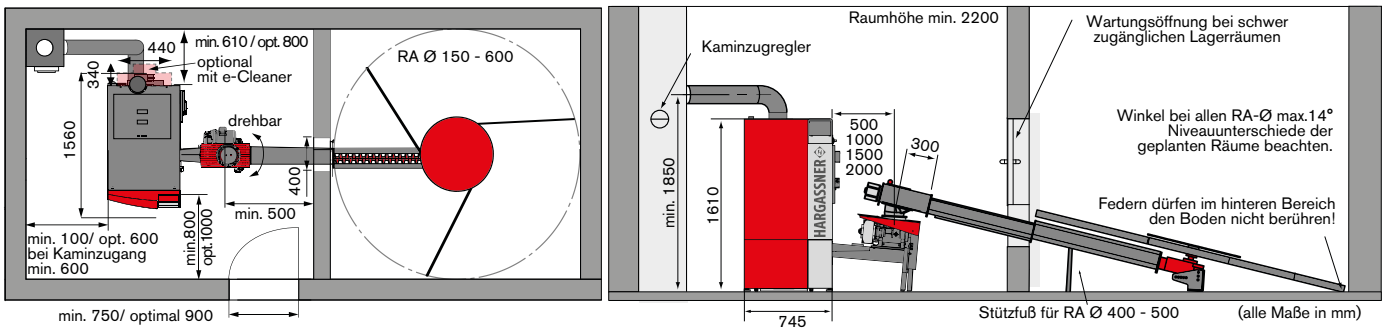
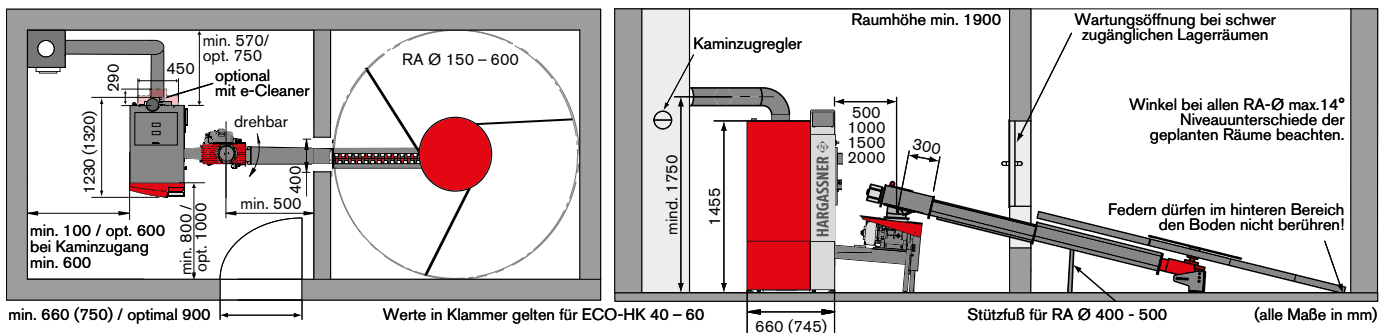



Schichtpuffer SP + Solar Schichtpuffer SP SW1+2

	Einheit	SP 500	SP 650	SP 825	SP 1000	SP 1500	SP 2000	SP 2600	SP 3000	SP 4000	SP 5000
Puffervolumen	Liter	476	647	796	892	1445	1904	2506	2871	3887	4885
Durchmesser Ø ohne Isolierung	mm	650	750	750	790	990	1100	1250	1250	1600	1600
Durchmesser Ø mit Isolierung für Energieeffizienzklasse C	mm	850	950	950	990	1230	1340	1490	1490	1840	1840
Durchmesser Ø mit Isolierung für Energieeffizienzklasse B	mm	-	-	-	1070	1310	-	-	-	-	-
Höhe ohne Isolierung	mm	1630	1660	1910	2020	2090	2250	2320	2620	2250	2760
Höhe mit Isolierung für Energieeffizienzklasse C	mm	1720	1750	2000	2110	2180	2340	2410	2730	2340	2895
Höhe mit Isolierung für Energieeffizienzklasse B	mm	-	-	-	2150	2220	-	-	-	-	-
Kippmaß ohne Isolierung	mm	1650	1670	1920	2030	2104	2268	2411	2690	2460	2900
Anschlüsse 8 Stk. IG	Zoll	6/4	6/4	6/4	6/4	6/4 (2)	6/4 (2)	10x2	10x2	10x2	10x2
Gewicht SP (ohne Isolierung)	kg	78	92	105	116	164	216	288	325	437	576
Gewicht SW1 (ohne Isolierung)	kg	102	107	130	160	-	-	-	-	-	-
Wärmetauscher unten SW1 1" IG	m ²	2	2	2	3	-	-	-	-	-	-
Gewicht SW2 (ohne Isolierung)	kg	-	-	154	185	252	-	-	-	-	-
Wärmetauscher oben/unten SW2 1" IG	m ²	-	-	2/2	2/3	3/3	-	-	-	-	-

Max. Betriebsdruck 3 bar, max. Betriebstemperatur 95 °C. Die Lieferung der Pufferspeicher ist nur in Verbindung mit einem Heizkessel möglich! Einzellieferung auf Anfrage!

Hygiene Schichtpuffer HSP + Solar Hygiene Schichtpuffer HSP SW 1+2

	Einheit	HSP 500	HSP 650	HSP 825	HSP 1000	HSP 1500
Puffervolumen	Liter	476	647	796	892	1445
Durchmesser Ø ohne Isolierung	mm	650	750	750	790	990
Durchmesser Ø mit Isolierung für Energieeffizienzklasse C	mm	850	950	950	990	1230
Durchmesser Ø mit Isolierung für Energieeffizienzklasse B	mm	930	1030	1030	1070	1310
Höhe ohne Isolierung	mm	1630	1660	1910	2020	2090
Höhe mit Isolierung für Energieeffizienzklasse C	mm	1720	1750	2000	2110	2180
Höhe mit Isolierung für Energieeffizienzklasse B	mm	1760	1790	2040	2150	2220
Kippmaß ohne Isolierung	mm	1650	1670	1920	2030	2110
Anschlüsse 8 Stk. IG	Zoll	6/4	6/4	6/4	6/4	6/4
Edelstahlwellrohr – Wasserinhalt	Liter	23	23	37	37	45
Edelstahlwellrohr 5/4" AG Heizfläche	m ²	4,1	4,1	6,7	6,7	8,2
Gewicht HSP (ohne Isolierung)	kg	103	117	133	144	195
Gewicht SW1 (ohne Isolierung)	kg	119	141	157	188	-
Wärmetauscher unten SW1 1" IG	m ²	2	2	2	3	-
Gewicht SW2 (ohne Isolierung)	kg	-	-	182	213	284
Wärmetauscher oben/unten SW2 1" IG	m ²	-	-	2/2	2/3	3/3

Max. Betriebsdruck 3 bar, max. Betriebstemperatur 95 °C, max. Trinkwasser-Betriebsdruck 6 bar. Die Lieferung der Pufferspeicher ist nur in Verbindung mit einem Heizkessel möglich! Einzellieferung auf Anfrage!

Eco-HK 20 – 60

	Einheit	Eco-HK 20	Eco-HK 30	Eco-HK 35	Eco-HK 40	Eco-HK 50	Eco-HK 60
Leistungsbereich/Nennleistung*	kW	6-20	9-32	10-35	12-40	12-49	18-60
Wirkungsgrad Volllast / Teillast**	%	93,9 / 91,4	94,4 / 93,2	94,6 / 94,1	94,8 / 95	95,3 / 95	95,8-95
Brennstoffwärmeleistung Volllast	kW	21	34	37	42	52	63
Rauchrohrdurchmesser	mm	150	150	150	150	150	150
Wasserinhalt	Liter	100	100	100	142	142	142
Wasserseitiger Widerstand ΔT 10 [K]	mbar	23	50	67	81	119	174
Wasserseitiger Widerstand ΔT 20 [K]	mbar	6	13	18	21	31	46
Vorlauf & Rücklauf	Zoll	5/4 IG	5/4 IG	5/4 IG	5/4 IG	5/4 IG	5/4 IG
Gewicht (inkl. Anbauteile)	kg	690			810		
Kesselgröße H x B x T	mm	1455 x 660 x 940			1455 x 745 x 1025		
Einbringmaß H x B x T	mm	1510 x 660 x 1025			1510 x 745 x 1110		
Kessel-Label	Klasse	A+	A+	A+	A+	A+	A+
Verbund-Label inkl. Regelung	Klasse	A+	A+	A+	A+	A+	A+

max. Betriebstemperatur 95 °C, max. Betriebsdruck 3 bar, Kesseltemperaturbereich 69–78 °C, notwendige Rücklaufanhebung 58 °C, elektr. Anschluss 400V AC, 50 Hz, 13 A

Eco-HK 70 – 120

	Einheit	Eco-HK 70	Eco-HK 90	Eco-HK 100	Eco-HK 110	Eco-HK 120
Leistungsbereich/Nennleistung*	kW	21-70	27-90	30-99	33-110	36-120
Wirkungsgrad Volllast / Teillast**	%	95,6 / 95,3	95,2 / 96	95 / 96,3	94,7 / 96,7	94,5 / 97
Brennstoffwärmeleistung Volllast	kW	73	94	104	116	127
Rauchrohrdurchmesser	mm	180	180	180	180	180
Wasserinhalt	Liter	180	180	180	180	180
Wasserseitiger Widerstand ΔT 10 [K]	mbar	57	91	113	139	161
Wasserseitiger Widerstand ΔT 20 [K]	mbar	15	23	29	36	41
Vorlauf & Rücklauf	Zoll	6/4 IG	6/4 IG	6/4 IG	6/4 IG	6/4 IG
Gewicht (inkl. Anbauteile)	kg	1100			1150	
Kesselgröße H x B x T	mm	1610 x 745 x 1215			1610 x 745 x 1215	
Einbringmaß H x B x T	mm	1670 x 745 x 1335			1670 x 745 x 1335	
Kessel-Label	Klasse	A+	-	-	-	-
Verbund-Label inkl. Regelung	Klasse	A+	-	-	-	-

max. Betriebstemperatur 95 °C, max. Betriebsdruck 3 bar (4 bar auf Anfrage), Kesseltemperaturbereich 69–78 °C, notwendige Rücklaufanhebung 58 °C, elektr. Anschluss 400V AC, 50 Hz, 13 A

Eco-HK 130 – 230

	Einheit	Eco-HK 130	Eco-HK 150	Eco-HK 170	Eco-HK 200	Eco-HK 220	Eco-HK 230
Leistungsbereich/Nennleistung*	kW	39-130	44-149	49-166	59-199	59-216	67,8 - 226
Wirkungsgrad Volllast / Teillast**	%	93,5 / 95,7	93,4 / 93,1	94,2 / 93,7	94,4 / 97,4	94,6 / 97,3	94,2 / 94,6
Brennstoffwärmeleistung Volllast	kW	138,7	159,5	176,2	213,7	228,3	239,9
Rauchrohrdurchmesser	mm	200			250		
Wasserinhalt	Liter	253			360		
Wasserseitiger Widerstand ΔT 10 [K]	mbar	160	184,6	209,21	227	250	250
Wasserseitiger Widerstand ΔT 20 [K]	mbar	42,7	49,0	55,5	63	69	69
Vorlauf & Rücklauf	Zoll	2" / 2"			2,5" / 2,5"		
Gewicht (inkl. Anbauteile)	kg	1450			1600		
Kesselgröße H x B x T	mm	1765 x 875 x 1740			1915 x 945 x 1905		
Einbringmaß H x B x T	mm	1810 x 875 x 1435			1970 x 945 x 1595		

max. Betriebstemperatur 95 °C, max. Betriebsdruck 3 bar (4 bar auf Anfrage), Kesseltemperaturbereich 69–78 °C, notwendige Rücklaufanhebung 58 °C, elektr. Anschluss 400V AC, 50 Hz, 13 A

Eco-HK 250 – 330

	Einheit	Eco-HK 250	Eco-HK 300	Eco-HK 330
Leistungsbereich/Nennleistung*	kW	75-250	90-300	99-330
Wirkungsgrad Volllast / Teillast**	%	93,3 / 94,7	93,5 / 95,8	93,6 / 96,4
Brennstoffwärmeleistung Volllast	kW	267	320	352
Rauchrohrdurchmesser	mm	250		
Wasserinhalt	Liter	570		
Wasserseitiger Widerstand ΔT 10 [K]	mbar	228	296	356
Wasserseitiger Widerstand ΔT 20 [K]	mbar	57	74	89
Vorlauf & Rücklauf	Zoll	2,5"		
Gewicht (inkl. Anbauteile)	kg	2500	2500	2500
Kesselgröße H x B x T	mm	2005 x 1155 x 2138		
Einbringmaß H x B x T	mm	2065 x 1150 x 1970		

max. Betriebstemperatur 95 °C, max. Betriebsdruck 3 bar (4 bar auf Anfrage), Kesseltemperaturbereich 69–78 °C, notwendige Rücklaufanhebung 58 °C, elektr. Anschluss 400V AC, 50 Hz, 13 A
 * Die Nennleistung dieser Kessel wird mit dem Brennstoff bei Hackgut lt. Norm EN ISO 17225-4, Klasse A1-B1 (P16S - P31S, M20) & bei Pellets lt. Norm EN ISO 17225-2 Klasse A1 erreicht. Bei Abweichungen zu diesen Brennstoffspezifikationen oder Wassergehalt kann es zu Verringerungen der Nennleistung kommen. Die 24h Dauerleistung beträgt bei Einhaltung obiger Brennstoffqualität ca. 92 % der Nennleistung (z. B. NL 220 kW x 92 % x 24h = 4752 kWh) ** lt. Typenprüfung mit Prüfbrennstoff

HARGASSNER

HEIZTECHNIK DER ZUKUNFT



Ihr Spezialist bei **PELLETS- | STÜCKHOLZ- | HACKGUT-HEIZUNGEN**

Hargassner Gesamtsortiment: Pelletkessel, Hackgutkessel, Stückholzkessel, Pufferspeicher, Industriekessel bis 2,5 MW, Heizmodule, Befüllschnecken, Kraft-Wärme-Kopplung KWK, Warmluftmodul Power-Box, Solarkollektoren und Hydraulikzubehör

Ihr Fachhändler

ÖSTERREICH

HARGASSNER Ges mbH
Anton Hargassner Straße 1
A-4952 Weng
+43 77 23 52 74 - 0
office@hargassner.at
hargassner.com

DEUTSCHLAND

HARGASSNER DE GmbH
Heraklithstraße 10a
D-84359 Simbach/Inn
+49 85 71 93 997 - 0
office@hargassner.com