

## Einfamilienhaus, 1856 Corbeyrier

Heizungssanierung

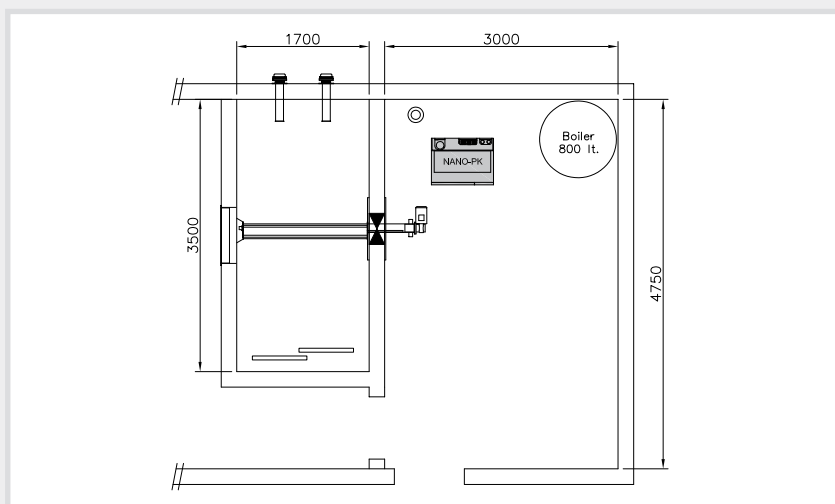

### Anlage

6 kW Pelletheizung Nano-PK Saugen, Boiler 300 Liter

### Beschreibung

Heizung und Warmwasseraufbereitung für Einfamilienhaus

### Heizraum

Heizraum 3 x 4.8 m / 14.4 m<sup>2</sup>

Ist gleichzeitig Arbeitsraum und Waschküche

### Lagerraum

1.7 x 3.5 m ausgerüstet mit Schrägboden, Inhalt ca. 5 Tonnen

### Brennstofftransport

Die Raumaustragungsschnecke befördern die Pellets zum Saugschlauch am Kopfstück der Schnecke. Von da werden die Pellets via Saugleitung zum Heizkessel gesaugt.

