

## Einfamilienhaus, 5624 Bünzen

Heizungssanierung, Ölheizung durch Pelletheizung ersetzt

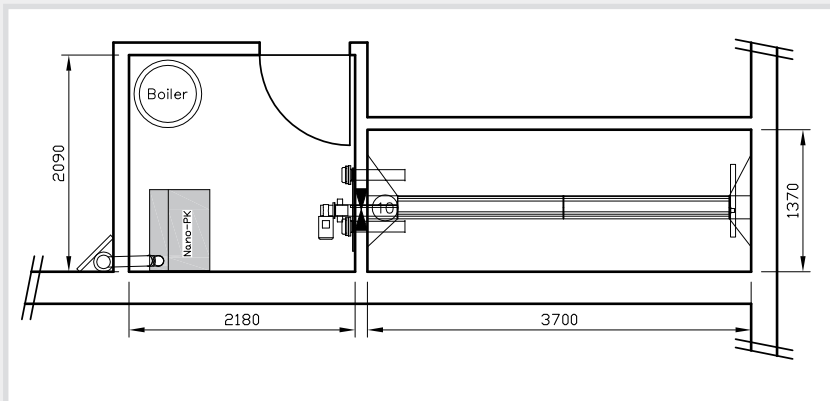

### Anlage

9 kW Pelletheizung Saugen, Boiler 300 Liter

### Beschreibung

Heizung für Einfamilienhaus und Warmwasseraufbereitung

### Heizraum

Heizraum im Keller 2.2 x 2.1 m / 4.6 m<sup>2</sup>

### Lagerraum

3.7 x 1.4 m ausgerüstet mit Schrägboden

Inhalt 5 Tonnen

### Brennstofftransport

Die Raumaustragungsschnecke befördern die Pellets zum Saugschlauch am Kopfstück der Schnecke. Von da werden die Pellets via Saugleitung zum Heizkessel gesaugt.

