

Bauernhaus Landwirtschaftsbetrieb, 9542 Münchwilen

Umstellung Stückholz- auf Schnitzelheizung

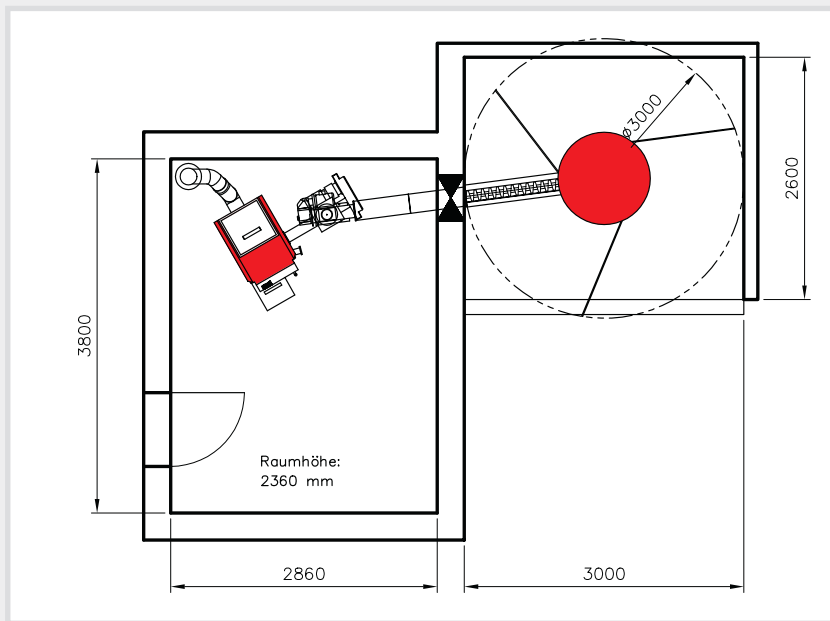

Anlage

35 kW Schnitzelheizung WTH 35

Beschreibung

Heizung für zwei Bauernhäuser und Warmwasseraufbereitung

Heizraum

Heizraum von 2.8 x 3.8 m / 10.6 m²

Der Milchraum wurde zum Heizraum umfunktioniert

Lagerraum

Lagerraum 2.6 x 3.0 m einseitig offen

Brennstofftransport

Schnitzel werden in einem externen Zwischenlager gelagert. Federkernaustragung (3.0 m Durchmesser) fördert die Schnitzel zur Austragungsschnecke. Austragungsschnecke (3.0 m) bringt die Schnitzel zum Heizkessel.

