

## Hofgut Farnsburg, 4466 Ormalingen

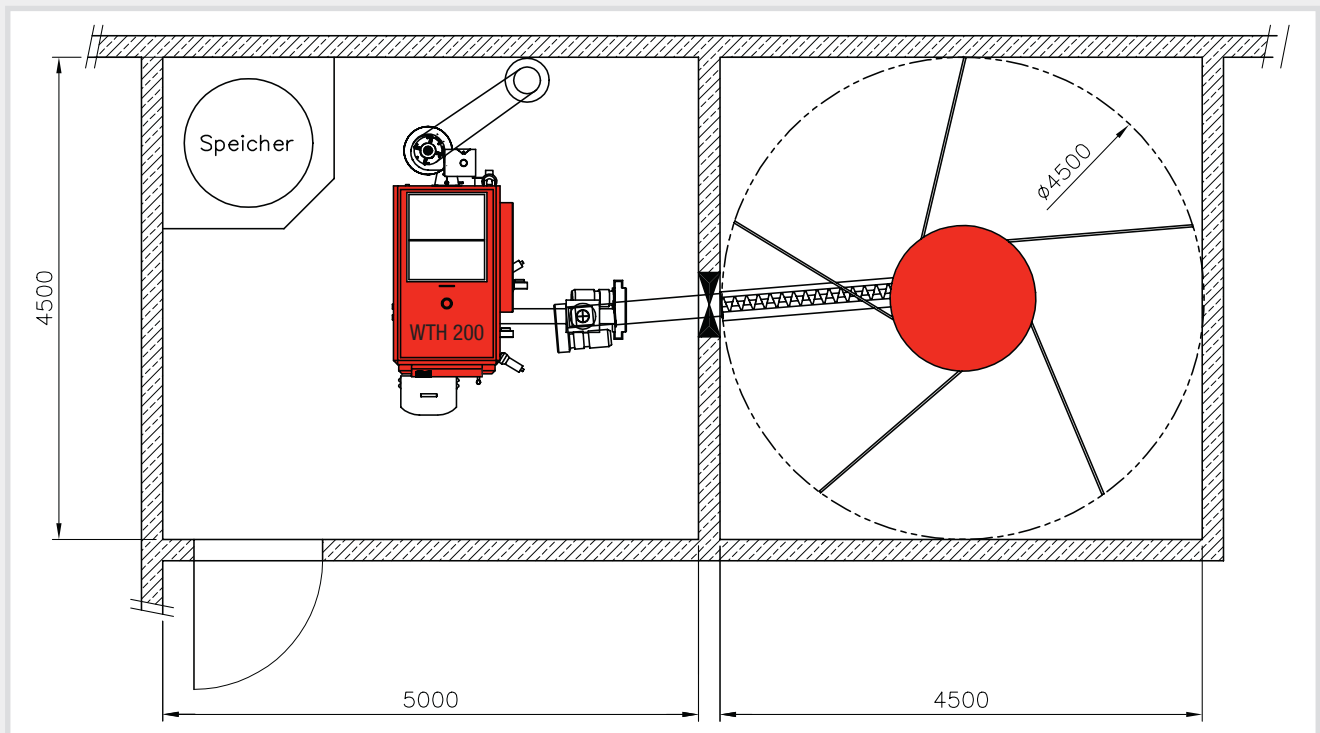

### Anlage

200 kW Schnitzelheizung WTH 200, Wärmespeicher 3200 Liter, Rauchgaszyklon, automatische Ascheaustragung

### Beschreibung

Heizung für ganze Siedlung Farnsburg, Wohnhaus, Hofladen, Restaurant und Verwaltungsgebäude, verbunden mit Fernleitungsnetz

### Heizraum

Grosszügiger Heizraum 5 x 4.5 m

### Lagerraum

Lagerraum offen 4.5 x 4.5 m / 20.25 m<sup>2</sup>, Befüllung mit Traktor und Frontlader

### Brennstofftransport

Schnitzel werden in einem externen Zwischenlager gelagert. Federkernaustragung (4.5 m Durchmesser) fördert die Schnitzel zur Austragungsschnecke. Austragungsschnecke (3.5 m) bringt die Schnitzel zum Heizkessel.

### Besonderes

Anlage ist mit SMS-Modul ausgerüstet

