

# Energyfarm, 3422 Kirchberg

Wärmeverbund



## Anlage

1 Industrie-Schnitzelheizung Magno VR 550  
Leistung 550 kW  
Vorschubrostfeuerung mit Unterrostentaschung,  
Rezirkulation, pneumatische Wärmetauscherreinigung,  
Speichermanagement

Pufferspeicher mit ca. 30'000 Liter  
1 Feinstaubfilter Meister



## Beschreibung

Heizung für rund 150 Wohneinheiten und  
Gewerbeliegenschaften.  
Die Evaluation für einen zusätzlichen 1.4 MW  
Heizkessel ist bereits in Arbeit.



## Heizraum

Kompakt eingerichteter Heizraum  
7.9 × 5 m / Raumhöhe 4 m

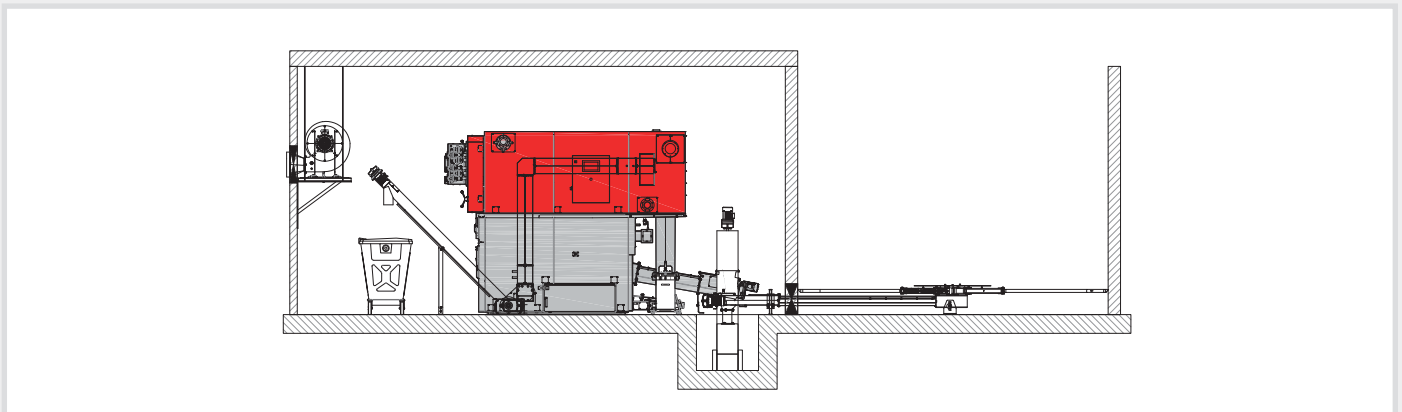
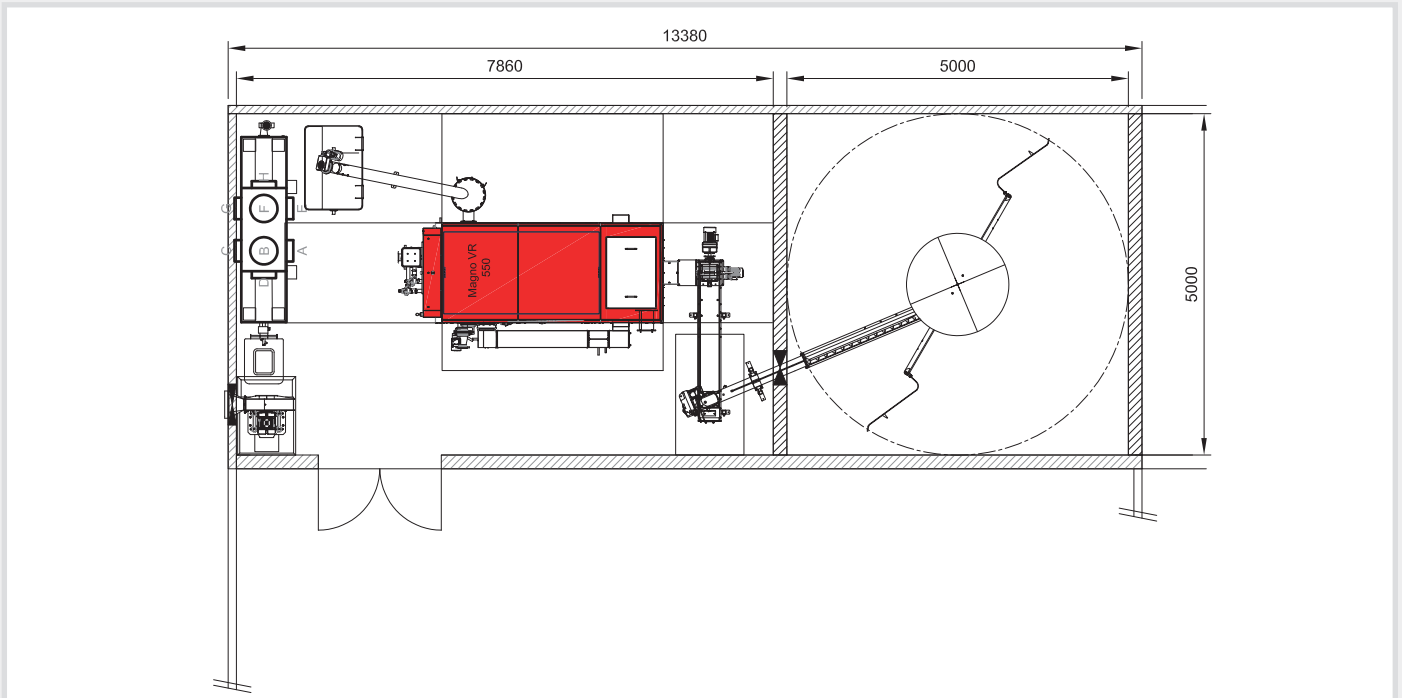

**Lagerraum**

5 × 5 × ca. 5 m  
 Platz für 125 m<sup>3</sup> Schnitzel

**Brennstofftransport**

Die Knickarmaustragung fördert die Schnitzel auf eine weitere Förderschnecke, diese bringt den Brennstoff zum Heizkessel.

