

Schreinerei, 2942 Alle

Heizungsanierung, bestehende Schnitzelheizung durch eine neue ersetzt

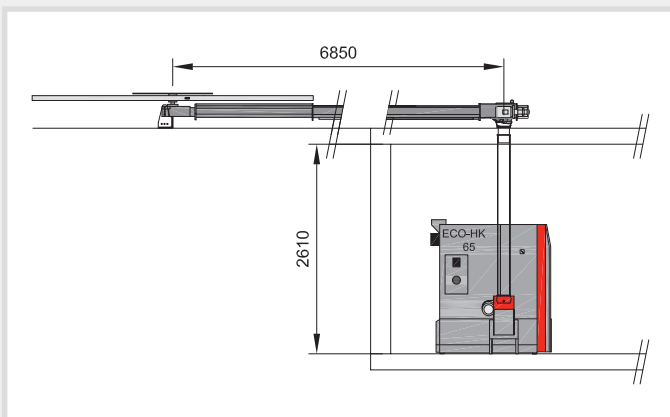

Anlage

65 kW Schnitzelheizung ECO-HK mit integriertem Feinstaubfilter eCleaner
2 Wärmespeicher à je 1500 Liter

Beschreibung

Heizung für die ganze Schreinerei, die Ausstellung und die Büros, total 1230 m²

Lagerraum

3.5 x 3.5 x 4.0 / 49 m³
Platz für ca. 40 m³ Schnitzel
Der Lagerraum befindet sich eine Etage höher.
Das Brennmaterial wird von den Schreinereimaschinen direkt in den Lagerraum geblasen.

Heizraum

6.9 x 2.9 m / 20 m²
Im Heizraum ist nur der Heizkessel. Die Speicher sind ebenfalls eine Etage höher.

Brennstofftransport

Federkernaustragung (3.5 m Durchmesser) fördert die Schnitzel über eine Schnecke 5 m zum Fallrohr und von dort zur Einschubschnecke beim Heizkessel.

